

SINCE 1839

BRINLY

SINCE 1839

BRINLY

MANUAL DEL PROPIETARIO

BARREDORA DE HOJAS

MODELO:

LS2-42BH1-S

- Montaje
- Instalación
- Funcionamiento
- Repuestos

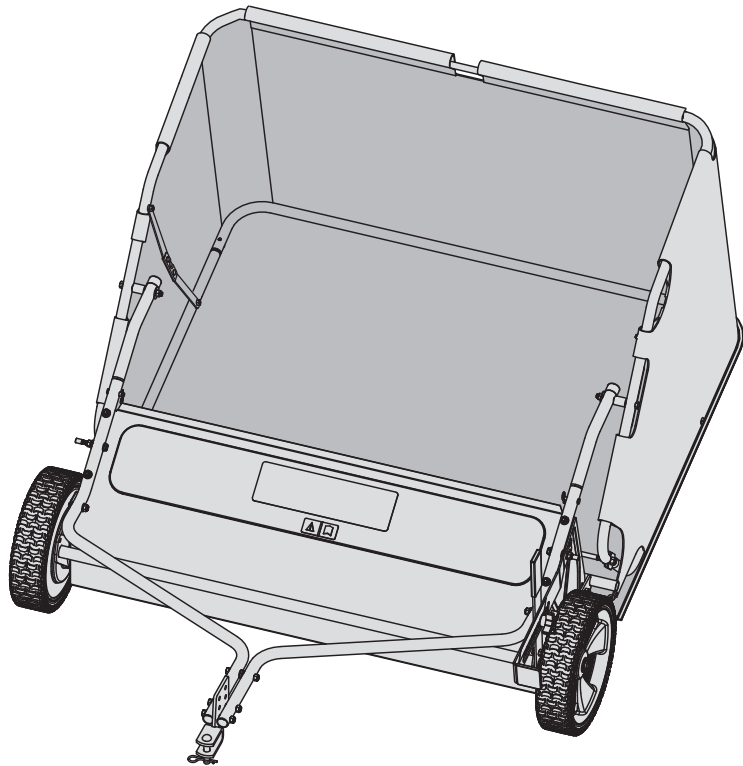

Llame a Servicio al Cliente al número gratuito: 877-728-8224

¡Visitez en ligne!
www.brinly.com

Importante: Este manual contiene información para la seguridad de las personas y de la propiedad. ¡Léalo atentamente antes del montaje y la operación del equipo.

INTRODUCCIÓN Y SEGURIDAD

FELICITACIONES por la compra de la nueva barredora Brinly-Hardy. La barredora ha sido diseñada, construida y fabricada para brindarle la mayor fiabilidad y el mejor rendimiento posibles.

Si encuentra algún problema que no puede solucionar fácilmente, no dude en comunicarse con nuestro departamento de atención al cliente de manera gratuita al 1-877-728-8224. Contamos con técnicos competentes y bien calificados para ayudarlo con la instalación y el uso de la barredora.



RESPONSABILIDADES DEL CLIENTE

- Lea y conserve este manual. Las instrucciones le permitirán instalar y mantener la barredora de manera adecuada.
- Lea cuidadosamente y observe la sección SEGURIDAD de este manual.
- Siga un programa regular de mantenimiento y cuidado de la barredora Brinly-Hardy.

ÍNDICE

La Seguridad y Herramientas Necesarias	2
Especificaciones	2
Notas Generales	3
Vista y Lista de Referencia de Componentes	4 - 5
Ensamblaje	6 - 15
Funcionamiento	16 - 21
Mantenimiento	22 - 27
Garantía Limitada	28

ETIQUETAS DE SEGURIDAD Y NOTACIÓN



Este símbolo contribuirá a señalar las precauciones de seguridad importantes que aparecen en todo este manual. Significa: ¡ATENCIÓN! ¡MANTÉNGASE ALERTA! Su seguridad está en juego.



B-7063
(a escala)

PRESUPUESTO

Velocidad Máxima de Remolque	8 Km /h (5 mph)
Capacidad de la Cesta	566,34 litros (20 cu. Ft.)
Peso Máximo de la Cesta	54,43 Kg (120 lbs)
Peso Vacía	34 Kg (75 lbs)
Peso Máximo de Remolque	88,45 Kg (195 lbs)

HERRAMIENTAS REQUERIDAS PARA MONTAJE



- 1/2" Llave inglesa (2)
- 9/16" Llave inglesa (2)
- 7/16" Llave inglesa (1)
- Destornillador de punta plana (1)
- Alicates
- Guantes
- Lentas de seguridad

Las etiquetas de seguridad que se muestran en esta sección están ubicadas en áreas importantes de su producto para llamar la atención sobre riesgos potenciales de seguridad.

En las etiquetas de seguridad de su producto, las palabras PELIGRO, ADVERTENCIA y PRECAUCIÓN se usan con el símbolo de alerta de seguridad. PELIGRO identifica los riesgos de seguridad más graves.

Siempre que sea necesario, el manual del operador explica también todo riesgo potencial de seguridad a través de mensajes especiales de seguridad identificados con la palabra PRECAUCIÓN y con el símbolo de alerta de seguridad.

CUERDA DE TRACCIÓN DE LA CESTA



Quando está en uso, la cuerda de tracción puede estar bajo una fuerte tensión. Para evitar posibles lesiones o amputaciones de los dedos, tenga en cuenta lo siguiente:

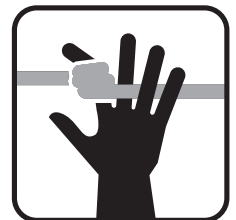

- **NO** enrolle la cuerda alrededor de sus muñecas, dedos o CUALQUIER parte del cuerpo.
- **NO** use la cuerda de tracción cuando el vehículo de remolque se está moviendo.
- Fije la cuerda de remolque como se indica en las páginas 14-15 de este manual.
- Evite llenar demasiado el cesto. Las cargas pesadas son más difíciles de volcar.
- Estacione el vehículo remolcador y ponga el freno de estacionamiento antes de descargar el material.
- Utilice el asa proporcionada.
- Después de vaciar la cesta: Asegúrese siempre de fijar completamente la Manija de Tracción en la parte posterior del vehículo remolcador usando la Cinta de Velcro.

DEBE TENER CUIDADO AL REMOLCAR O UTILIZAR CUALQUIER ACCESORIO. *Este accesorio combinado con la distribución del peso, el radio de giro, y la velocidad del vehículo remolcador puede ocasionar lesiones graves o la muerte del operador, daños al vehículo remolcador o al accesorio si no se utiliza correctamente. Siga todas las precauciones de seguridad del vehículo remolcador que se encuentran en el manual del propietario del tractor, incluyendo las siguientes precauciones:*

NOTAS GENERALES (Operación)

- Asegúrese de que el peso combinado del vehículo remolcador (peso del tractor + peso del operador) sea superior al peso remolcado máximo del accesorio (peso del accesorio vacío + peso de la carga).
- No exceda la capacidad máxima de remolque del vehículo remolcador.
- No exceda el rango de fuerza de tracción máximo del vehículo remolcador. La fuerza de tracción es la fuerza horizontal requerida para tirar del accesorio (incluido el Peso de la carga).
- Solo remolque este producto en el modo de remolque o en la configuración de velocidad del vehículo o a menos de 5 mph. No exceda las 5 mph.
- La velocidad de remolque debe ser siempre lo suficientemente lenta como para mantener el control. Viaje lentamente y sea cuidadoso al desplazarse por terreno agreste. Esquive los agujeros, las rocas y las raíces.
- Disminuya la velocidad antes de girar y no haga giros cerrados.
- Utilice ángulos de giro amplios para asegurarse de que el accesorio siga el camino del vehículo remolcador.
- No utilice el accesorio en pendientes pronunciadas. Una carga pesada podría causar la pérdida de control o el vuelco del accesorio y del vehículo remolcador. Es posible que sea necesario agregar pesos adicionales a su vehículo; verifique con el fabricante del vehículo remolcador para obtener recomendaciones.
- Cuando se utilice en pendientes, reduzca el peso remolcado.
- Realice movimientos lentos y graduales sobre las pendientes. No realice cambios bruscos en la velocidad, las direcciones o los giros.
- Si arranca y se detiene bruscamente en las colinas, puede perder el control de la dirección o el vehículo remolcador puede inclinarse. No arranque ni se detenga bruscamente cuando ascienda o descienda en una colina. Evite arrancar en la subida de una colina.
- Reduzca la velocidad y tenga más cuidado en las laderas. Las condiciones del césped pueden afectar la estabilidad del vehículo. Tenga cuidado extremo al usar la máquina cerca de las bajadas.
- No maneje cerca de arroyos, zanjas y autopistas.
- Cuídese del tránsito al cruzar carreteras o al conducir cerca de ellas.
- Tenga cuidado al subir o bajar el vehículo en un remolque o camión.
- El accesorio puede obstruir la visión trasera. Sea extremadamente cuidadoso cuando conduzca en reversa.
- Cuando use reversa, diríjase hacia atrás cuidadosamente y en línea recta para evitar cerrarse en V. No permita que las ruedas del vehículo remolcador hagan contacto con la barra de tracción del accesorio. Podrían producirse daños.
- Deténgase en suelo nivelado, desenganche los impulsores, active el freno de mano, y apague el motor antes de abandonar la posición del operario por cualquier motivo incluido vaciar el accesorio.
- Use este accesorio solo para el fin pretendido.
- Este accesorio está pensado para utilizarse en el cuidado del césped y en aplicaciones para el hogar. No remolque detrás de un vehículo en una carretera ni en ninguna aplicación de alta velocidad. No remolque a velocidades superiores a la velocidad máxima de remolque recomendada.
- No remolque este producto detrás de un vehículo motorizado, como un automóvil o un camión.
- Siempre use calzado adecuado. No use prendas de vestir holgadas que podrían quedar atrapadas en las partes móviles.
- Mantenga la vista y la concentración en el vehículo remolcador, el accesorio y el área de trabajo. No se distraiga con otras cosas.
- Preste atención a los agujeros y demás peligros ocultos en el terreno.
- Mantenga el vehículo remolcador y el accesorio en buenas condiciones de funcionamiento y mantenga en su sitio los dispositivos de seguridad.

- En caso de golpear contra algún objeto extraño, detenga el vehículo remolcador y el accesorio e inspecciónelos para comprobar que no estén dañados. Todo daño debe ser reparado antes de volver a poner en marcha y hacer funcionar el equipo.
- Mantenga todas las piezas en buenas condiciones e instaladas apropiadamente. Repare las partes dañadas inmediatamente. Reemplace todas las piezas desgastadas o rotas. Reemplace todas las calcomanías de seguridad y con instrucciones desgastadas o dañadas. Mantenga ajustadas todas las tuercas, pernos y tornillos.
- No modifique el accesorio ni los dispositivos de seguridad. Las modificaciones no autorizadas del vehículo remolcador o del accesorio pueden afectar su función y seguridad, e invalidan la garantía.

VEHÍCULO REMOLCADOR Y CÓMO REMOLCAR DE MANERA SEGURA

- Conozca los controles del vehículo remolcador y aprenda a detenerse de manera segura. LEA EL MANUAL DEL PROPIETARIO DEL VEHÍCULO REMOLCADOR antes de ponerlo en funcionamiento.
- Revise los frenos del vehículo remolcador antes de ponerlo en funcionamiento. Ajuste o realice el mantenimiento de los frenos cuando sea necesario.
- La distancia necesaria para detenerse aumenta con la velocidad y el peso de la carga remolcada. Deplácese lentamente y calcule el tiempo y la distancia que necesita para detenerse.
- Utilice solo enganches aprobados. Remolque este accesorio únicamente con un vehículo remolcador que tenga un enganche diseñado para remolcar. No acople este accesorio a un lugar distinto del punto de enganche aprobado.
- Siga las recomendaciones del fabricante del vehículo en cuanto a los límites de peso del equipo remolcado y a remolcar en pendientes. Use contrapesos o lastres en las ruedas, según lo descrito en el manual del operador del vehículo remolcador.
- No avance cuesta abajo en punto muerto.
- No permita que los niños operen el vehículo remolcador.
- No permita que los adultos operen el vehículo remolcador si no han recibido instrucciones adecuadas o si no han leído el manual del propietario.

PROTEJA A QUIENES LO RODEAN

- Antes de operar cualquier función de este accesorio o vehículo remolcador, observe si en las cercanías hay personas.
- Mantenga a niños, peatones y mascotas alejados, a una distancia segura, mientras opera este o cualquier otro accesorio.
- Tenga cuidado al dar marcha atrás. Antes de retroceder, verifique que no haya peatones detrás.

NO PERMITA QUE NADIE SE SUBA AL ACCESORIO REMOLCADO NI AL VEHÍCULO REMOLCADOR

- No transporte pasajeros.
- No permita que nadie, especialmente los niños, se suba a este accesorio, al vehículo remolcador ni al soporte del enganche. Las personas que suban pueden sufrir heridas, que pueden ser ocasionadas al ser golpeados por objetos extraños o ser despedidos durante arranques, paradas y giros bruscos.

Asimismo, pueden obstaculizar la visión del operador, lo que impediría el manejo seguro de este accesorio

PARTES

REF.	PORTE N°	DESCRIPCIÓN	CANT.
1	1008953-06	Brazo de bloqueo	1
2	1008958-06	Palanca de ajuste de altura	1
13	2M1012P	Perno; de cabeza hex, 5/16" x 3/4"	4
19	45M1111P	Arandela 5/16"	2
20	B-1673P	Tuerca; de seguridad, 1/4"	6
25	B-4786	Tuerca; de seguridad nylon, 5/16"	4
35	1008997SER	Mango de jalar	1
36	1009049	Gancho y Bucle Adhesivo	1
37	1009639	Cuerda; Tracción, Cesta	1
40	R-2426	Cesta	1
41	1009046	Etiqueta de Ajuste	1
42	1008955	Cubierta Para Polvo	2
43	1008957-06	Pivote Inferior	1
44	1018931-01	Eje de la rueda	2
45	1008986-06SER	Alojamiento de la escobilla	1
46	1008987	Rueda	2
47	1008992-06	Tope de la Cesta	1
48	11M0808P	Perno; Cabeza Redonda, 1/4" x 1/2"	6
49	50M0624P	Pasador; de Aletas, 3/16" x 1.5"	4
50	B-4768	Buje; de la Máquina, 5/8"	4
51	1019087	Calcomanía de Brinly	1
52	B-7063	Etiqueta de precaución	1
53	F-577	Anillo E de 5/8"	2
54	1019245	Etiqueta, número de serie	1
55	R-2205	Sección del cepillo	6
56	1019216-01	Eje del cepillo	1
57	R-2261	Pasador de Espiga, 1/4" x 3/4"	2
58	R-2262	Arandela Plana Grande, 5/8"	2
59	R-2263	Arandela Plana, 5/8"	2
60	R-2281	Sujetador de la Escobilla	4
61	R-2289SER	Retén del Cojinete	2
62	R-2320	Anillo de Retención Externo, 5/8"	2
63	1008098	Pasador, chaveta pequeña	4
64	1019233LH	Piñón de mando izquierdo	1
65	1019233RH	Piñón de mando derecho (No se muestra)	1
68	R-2251-06	Horquilla de engancho	1
70	1009044	Soporte esparcidor	2

1019129	SkinPack; Herramientas	1	
6	1008965	Separador, 5/16" x 1"	2
7	1009047	Tapa de perno vinilica	2
8	1009058	Agarre de vinilo	1
9	11M1020P	Perno; cabeza redonda, 5/16" x 1.25"	1
10	11M1024P	Perno; cabeza redonda, 5/16" x 1.5"	6
11	20M0820P	Perno; 1/4" x 1.25"	4
12	23037103	Enchufe	4
13	2M1012P	Perno; hex, 5/16" x 3/4"	1
14	2M1044P	Perno; de cabeza hex, 5/16" x 2.75"	3
15	2M1056P	Perno; de cabeza hex, 5/16" x 3.5"	2
16	30M1000P	Tuerca hexagonal, 5/16"	2
17	30M1200P	Tuerca hexagonal, 3/8"	2
18	40M1000P	Arandela; de seguridad, 5/16"	2
19	45M1111P	Arandela; 5/16"	12
20	B-1673P	Tuerca; de bloqueo, 1/4"	4
21	B-1674P	Tuerca; de seguridad, 5/16"	1
22	B-1675P	Tuerca; de seguridad, 3/8"	2
23	B-3861	Perno de Horquilla, 1/2" x 2-1/2"	1
24	B-4107	Tapa Vinilica 1"	2
25	B-4786	Tuerca; de seguridad, nylon, 5/16"	12
26	1009205	Agarre	1
27	B-4868	Perno; hex, 5/16" x 2-1/2"	2
28	B-5650	Arandela; bloqueo de estrella, 5/16"	1
29	B-983	Chaveta; de horquilla, 0,08"	2
30	1019151	Chaveta; de horquilla, 1/8"	1
31	F-782	Perilla 5/16"	1
32	R-1141-01	Separador de Estructuras	1
33	R-2303	Pasador; de Horquilla, 5/16" x 1-3/8"	2
34	R-618	Arandela Grande	3

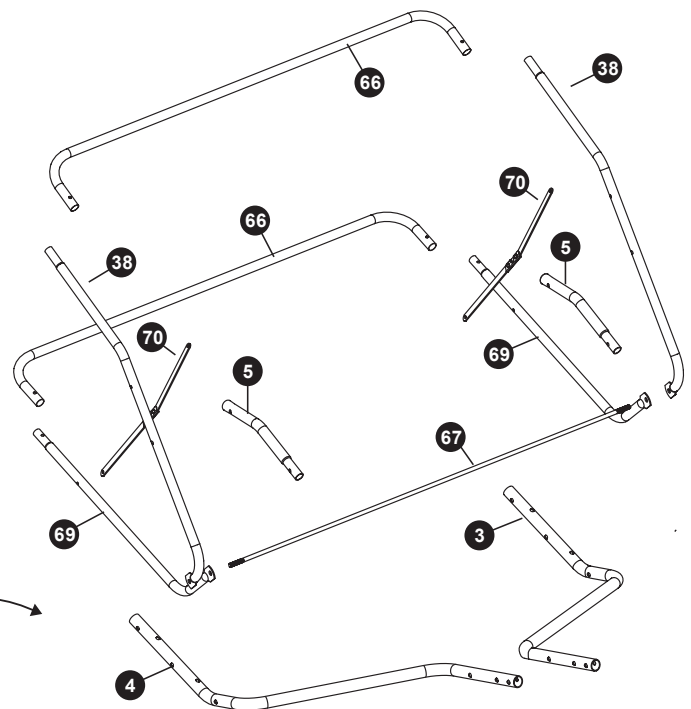

CAÑOS:

3	1008960-06	Caño de remolque, derecho	1
4	1008961-06	Caño de remolque, izquierdo	1
5	1008962-06	Soporte para cesta	2
38	1009042-06	Caño lateral superior	2
66	R-2194-06	Caño posterior de la cesta	2
67	R-2195	Varilla de tope de la cesta	1
69	R-2443-06	Caño lateral inferior	2

PARTES

VISTA DE COMPONENTES DEL TUBO DE REMOLQUE

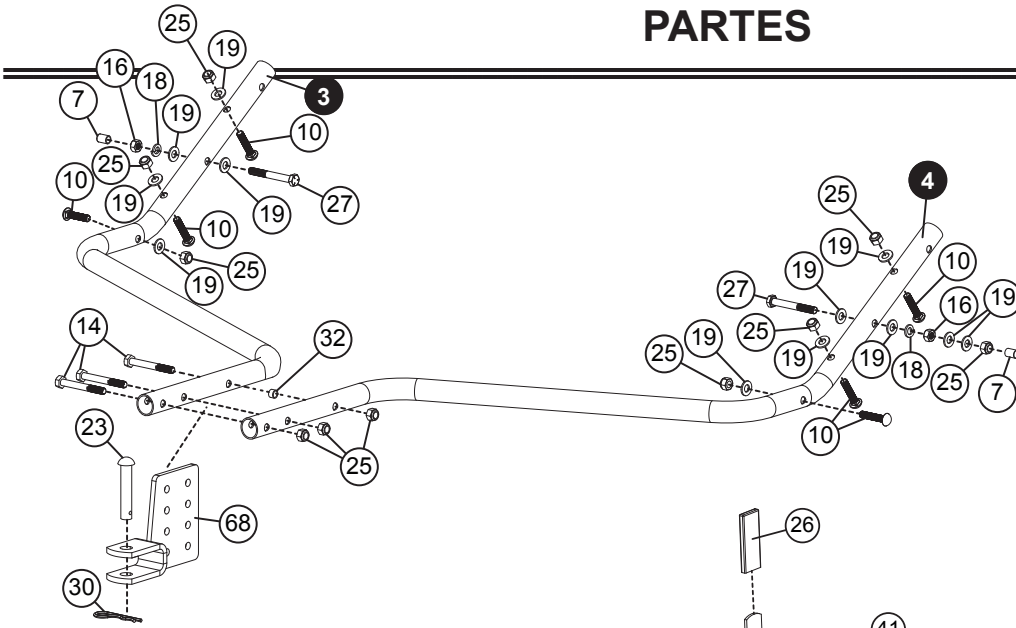

VISTA DEL COMPONENTE DE LA CARCASA DEL CEPILLO:

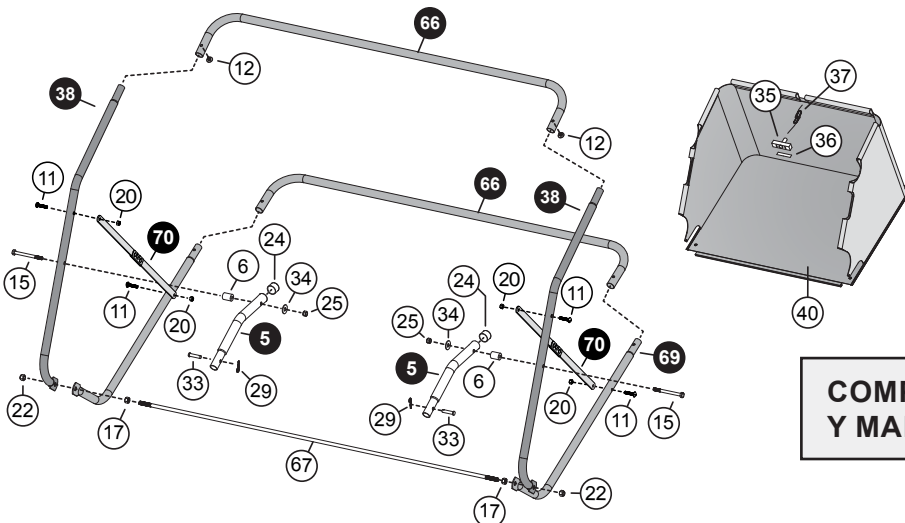
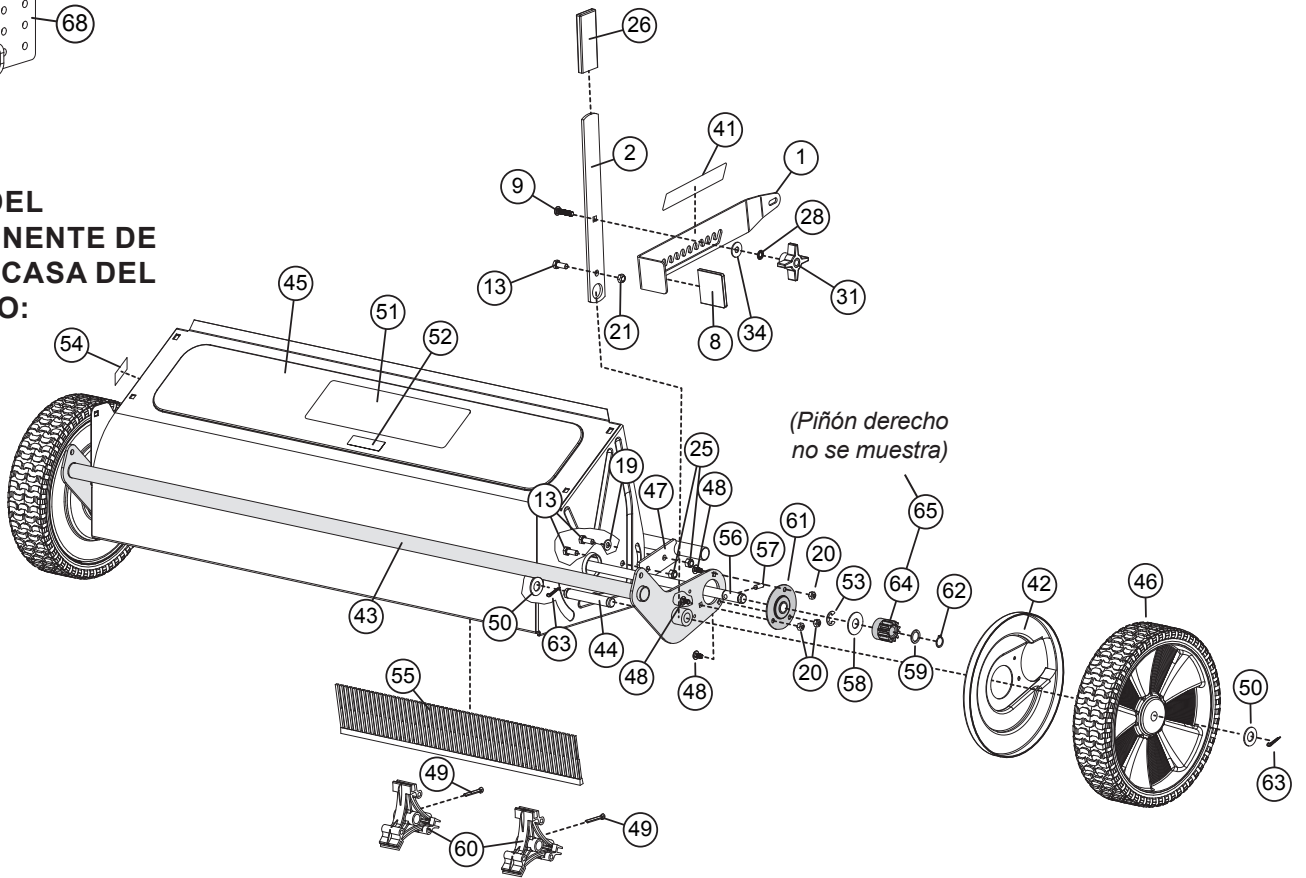

COMPONENTE MARTILLO Y MARTILLO HAMPER

ENSAMBLAJE

CONSEJO 1: Junto con este producto se suministra un Skinpak organizado con todo el hardware necesario. Asegúrese de utilizar los paneles de hardware solicitados en cada paso del ensamblaje.

CONSEJO 2: Durante el ensamblaje, tendrá que retirar los neumáticos de la Carcasa del Cepillo (45).

Para hacerlo, sujete firmemente la barra del Pivote Inferior (43) con una mano y la Carcasa del Cepillo (45) con la otra. Separar.

NOTA: Esto será muy útil en el Paso 1.

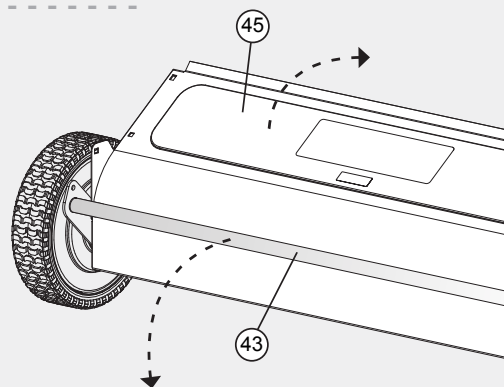

Paso 1

Alinear la Barra de remolque derecha (3) y el Caño de remolque izquierdo (4) al Alojamiento de la escobilla (45).

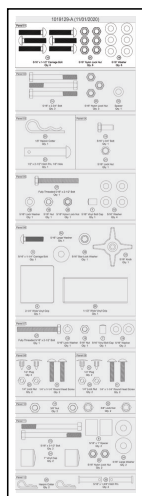

Conecte los tubos utilizando el hardware del **PANEL 01** como se muestra aquí.

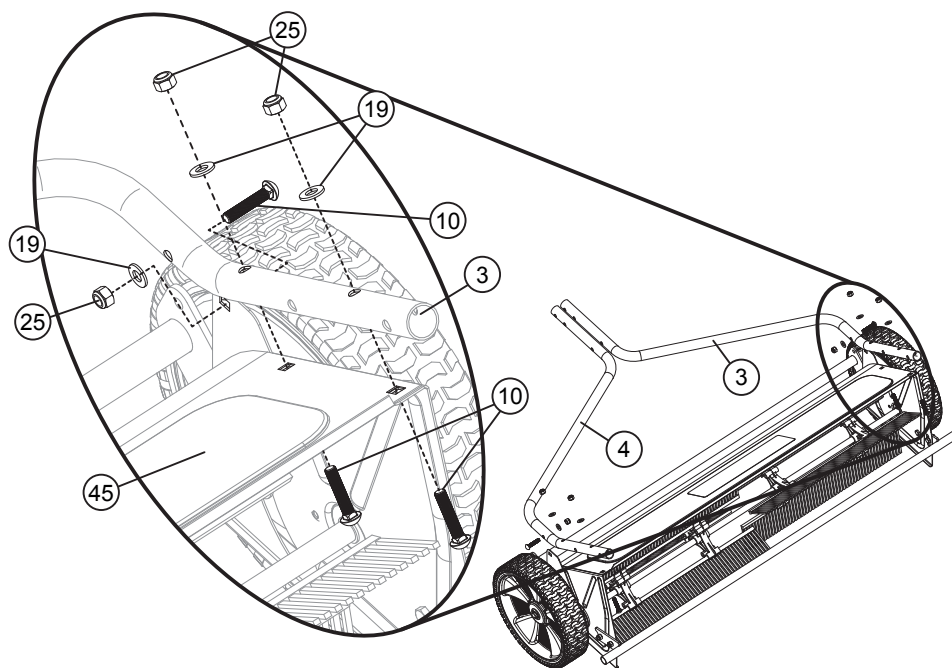

NO AJUSTE LOS SUJETADORES TODAVÍA.

10"

9"

8"

7"

6"

5"

4"

3"

2"

1"

Paso 2

MEDIDA DE LA ALTURA DEL PLATILLO DE ENGANCHE

- Estacione el vehículo de remolque en una superficie nivelada y firme, y coloque el freno de mano.
- Tome la medida desde el piso hasta la parte inferior del platillo de enganche posterior (A).

Nota: Puede usar la escala en el margen de esta página como guía para alturas de platillo de enganche de hasta 11 pulgadas.

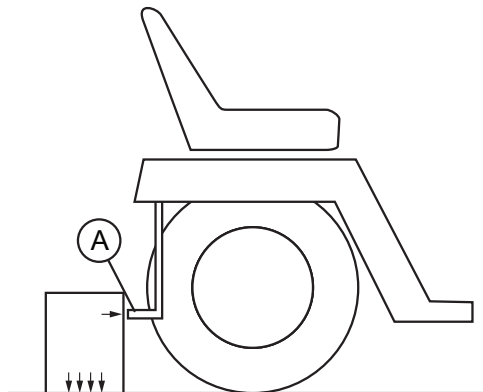

Registre esta medida aquí: _____

Redondee esta medida hasta el número entero más próximo: _____

↳ Por ejemplo: Si la medida del platillo de enganche es 7-1/4"
(Redondee a 7")

Si la medida del platillo de enganche es 8-3/4"
(Redondee a 9")

Si la medida del platillo de enganche es una unidad y media, redondee hacia arriba.
(Ejemplo: 7-1/2" se redondea a 8")

COLOQUE ESTE BORDE EN EL PISO.

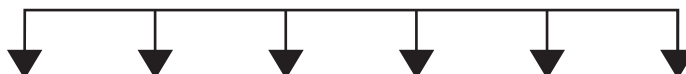

ENSAMBLAJE

Paso 3

Usando la medida redondeada del paso anterior, determine los orificios de montaje conjunto de horquilla (68) correctos.

Una vez que se hayan determinado los orificios de montaje del conjunto de horquilla (68) correctos, fije el conjunto de horquilla (68) entre los tubos de remolque

derecho e izquierdo (3 y 4) utilizando el hardware en el **PANEL 02** como (↖) se ilustra aquí.

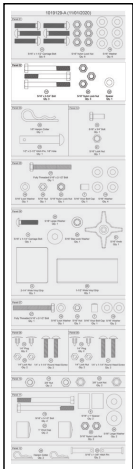

NO APRIETE LOS SUJETADORES EN ESTE MOMENTO.

Use el hardware restante del **PANEL 02** y coloque

los tubos de remolque derecho e izquierdo (3 y 4) en el tercer orificio como se muestra aquí.

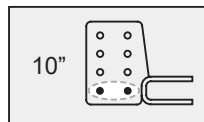
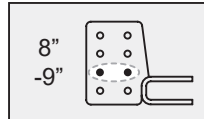
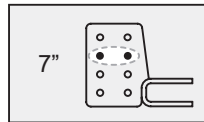

Placa de enganche alturas entre 7" y 10" tener el Pendiente

(Extensión en forma de U)

en el **FONDO** del soporte

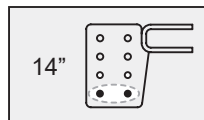
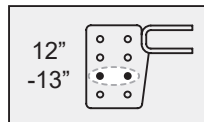
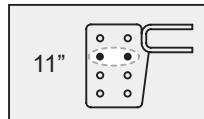
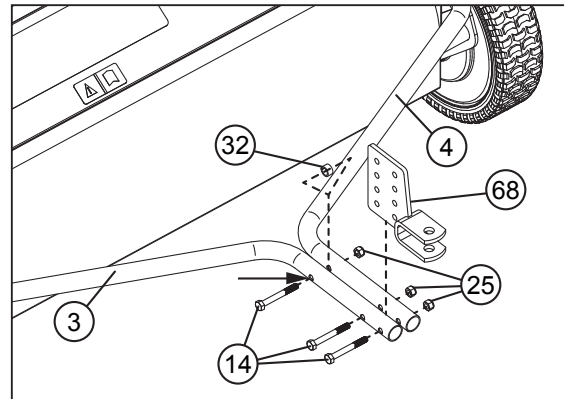

Placa de enganche alturas entre 11" y 14" tener el Pendiente

(Extensión en forma de U)

en el **PORTE SUPERIOR** del soporte

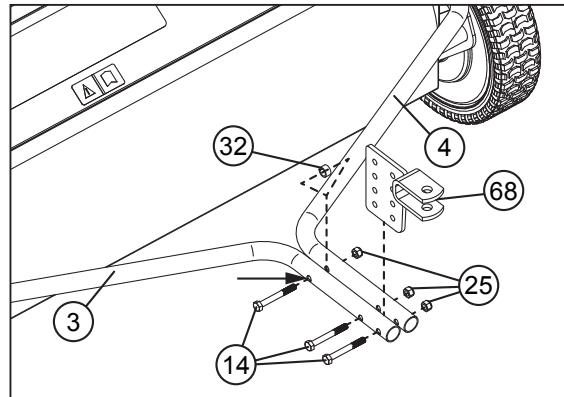

* Asegúrese de agregar el espaciador (32) a través del perno entre los tubos de remolque, más cercano al alojamiento del cepillo (45).

Paso 4

Ajuste todos los accesorios de la PASO 1 (6 pernos de cabeza redonda y tuercas) y de la PASO 2 (3 pernos hexagonales y tuercas).

Con los accesorios del **PANEL 03**, sujete el Perno de horquilla (23) y el Pasador de chaveta (30) al Ensamblaje de la horquilla.

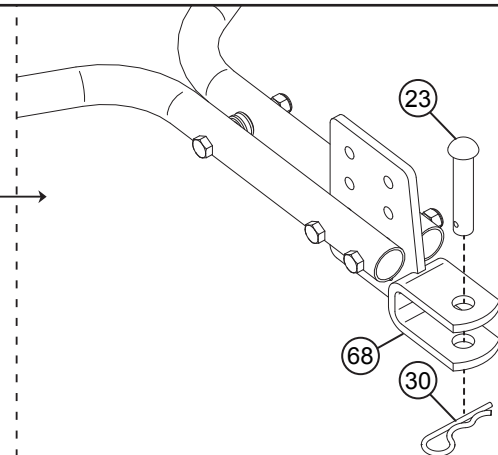
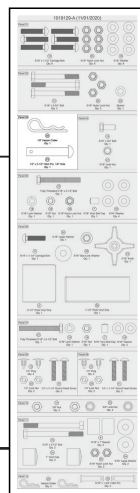

ENSAMBLAJE

Paso 5

Agregue sin apretar el Perno (13) y la Contratuerca (21) del **PANEL 04** al Mango de Ajuste de Altura (2).

Coloque sin apretar el Tornillo Orientado hacia el lado de la Tuerca, deslice la Manija de Ajuste de Altura (2) en su lugar contra la placa lateral del Pivote Inferior (43).

Utilice la cabeza del perno 13 para mantener en su lugar.

APRETAR EL HARDWARE DE FORMA SEGURA.

Nota: El orificio grande (A) en la parte inferior del mango de ajuste de altura (2) debe encajar sobre el tubo (B) que se extiende más allá de la placa lateral del pivote inferior (43).

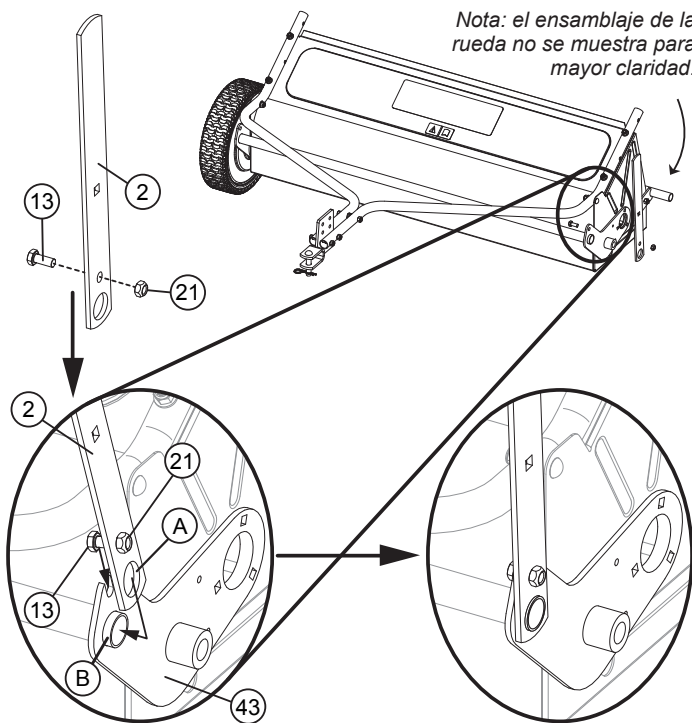
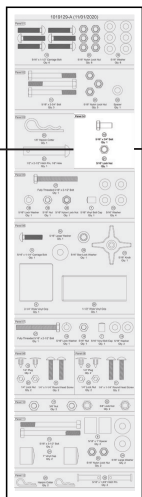

Paso 6

PRIMERO - Pase el Perno (27) a través de la Barra de Remolque Izquierda (4) utilizando el siguiente hardware del **PANEL 05** en el orden que se indica a continuación:

- Perno Hex (27)
- Lavadora 5/16" (19)
- Barra de Remolque Izquierda (4)
- Lavadora 5/16" (19)
- Arandela de Seguridad de 5/16" (18)
- 5/16" Tuerca Hex (16)

APRETAR HARDWARE DE FORMA SEGURA

SEGUNDO - Agregar en el mismo perno (27), fije el Brazo de Bloqueo (1) usando hardware en este orden:

- Perno Hex (27)
- Lavadora 5/16" (19)
- Brazo de Bloqueo (1)
- Lavadora 5/16" (19) y Tuerca de Seguridad de Nylon (25)

NOTA: **No ajuste de más la Tuerca de seguridad de nylon (25).** El Brazo de bloqueo (1) debe poder moverse libremente luego del ensamble.

ÚLTIMO - Deslice la Tapa del Perno de Vinilo (7) sobre el extremo del Perno (27).

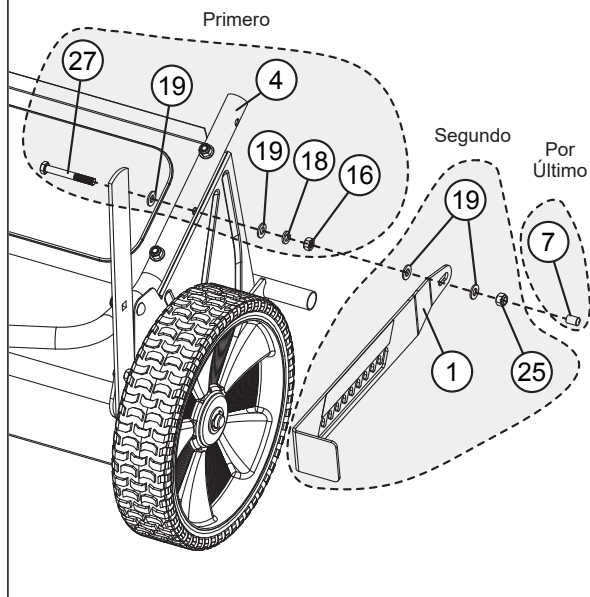
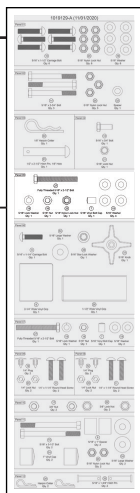

ENSAMBLAJE

Paso 7

Conecte el Brazo de Bloqueo (1) a la Manija de Ajuste de Altura (2) usando el hardware en el **PANEL 06** en el orden listado abajo:

- Perno del carro de 5/16" x 1.25" (9)
- Mango de ajuste de altura (2)
- Brazo de bloqueo (1)
- Lavadora grande (34)
- Lavadora de bloqueo Star de 5/16" (28)
- Perilla de 5/16" (31)

NOTA: Para el correcto funcionamiento del mecanismo de ajuste de altura de la barredora, es importante ensamblar el hardware correctamente.

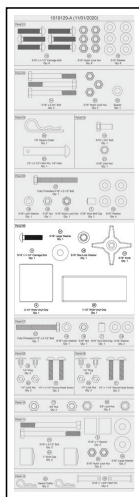

FIJAR LOS CUBREMANGOS DE VINIL:

- El Cubremango Vinil (8) se desliza en el Brazo de Bloqueo (1)
- El Cubremango Vinil (26) se desliza en el Mango de Ajuste Altura (2)

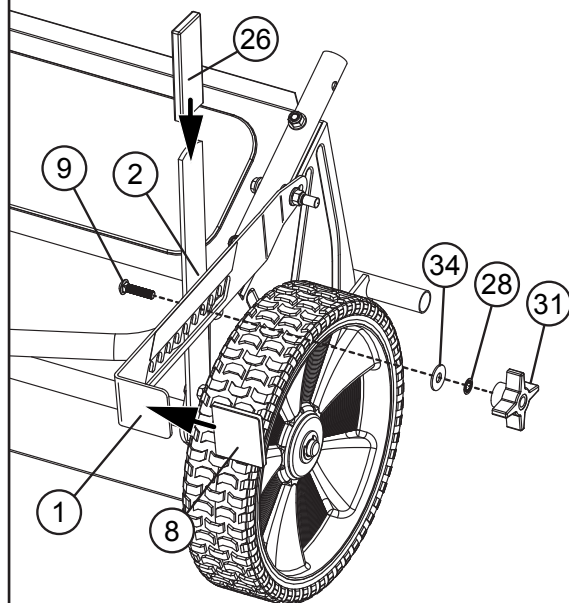

Paso 8

Utilice el hardware en el **Panel 07** para:

Ensamble lo siguiente a través del Tubo de Remolque Derecho (3) en el orden indicado a continuación:

- Tornillo (27)
- Lavadora (19)
- Tubo de remolque derecho (3)
- Lavadora (19)
- Arandela de seguridad de 5/16" (18)
- Tuerca hexagonal de 5/16" (16)
- Casquillo del perno del vinilo (7)

Apriete firmemente.

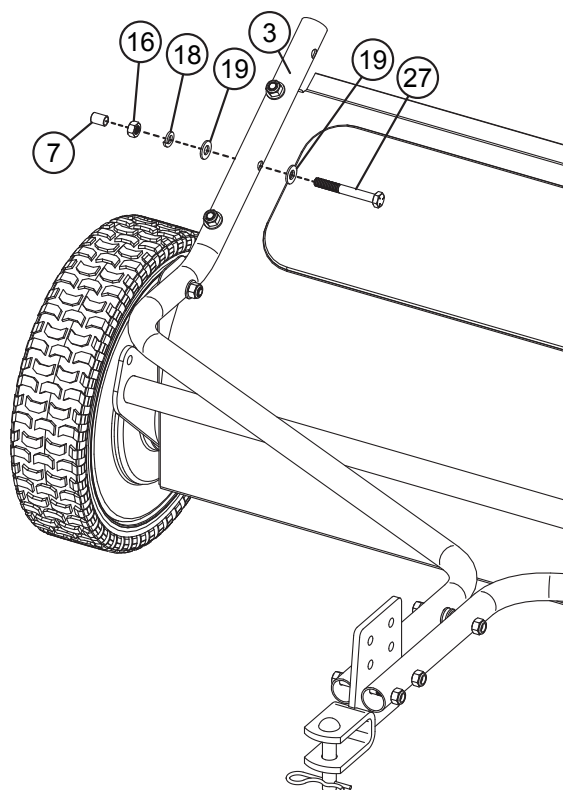
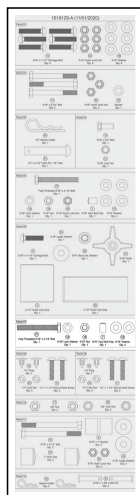

ENSAMBLAJE

Paso 9

Ensamble el bastidor del cesto insertando el primer tubo trasero (66) en los tubos Inferiores (69).

COLOQUE ESTOS TUBOS EN LA PARTE INFERIOR DE LA CESTA (40), A LO LARGO DEL BORDE INTERIOR.

Usando las herramientas del **PANEL 8**, asegúrelo con los tapones de plástico de 1/4" (12).

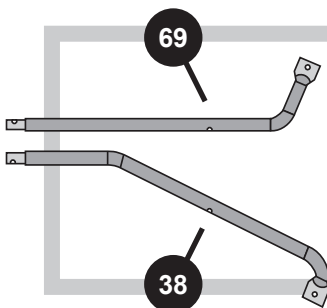
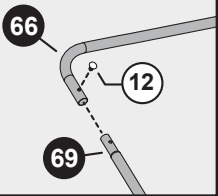

NOTA:
Los tubos (69) y (38) son fáciles de confundir. Las diferencias están ilustrados aquí.

Deslice el segundo Tubo Trasero (66) a través de la parte superior de la cesta, como se muestra aquí.

Deslice los tubos laterales (38) a través de las ranuras laterales de la cesta y dentro del tubo trasero superior (66).

Usando las herramientas del **PANEL 9**, asegúrelo con los tapones de plástico de 1/4" (12).

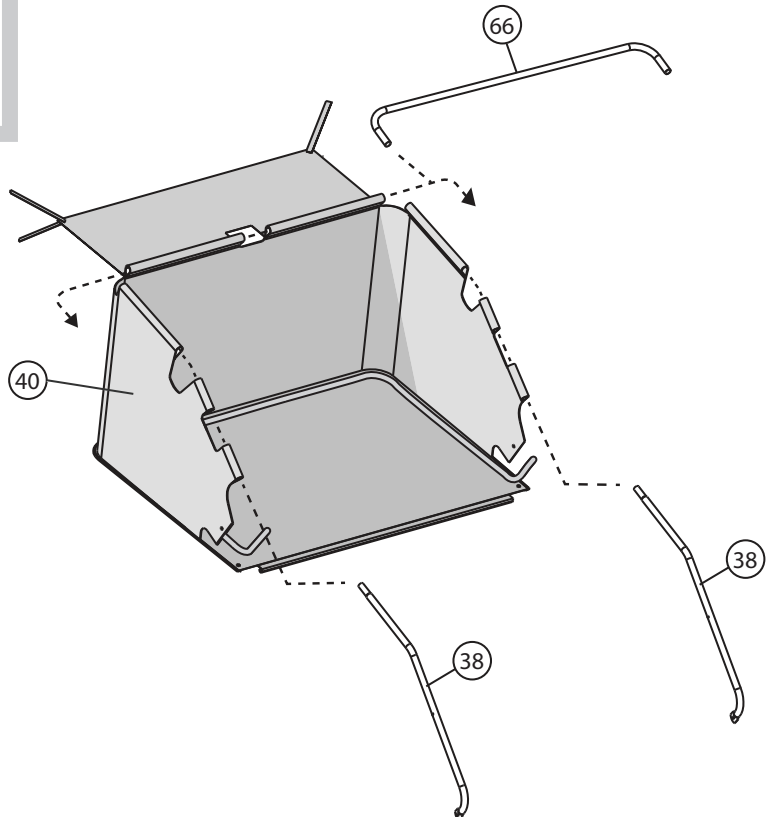
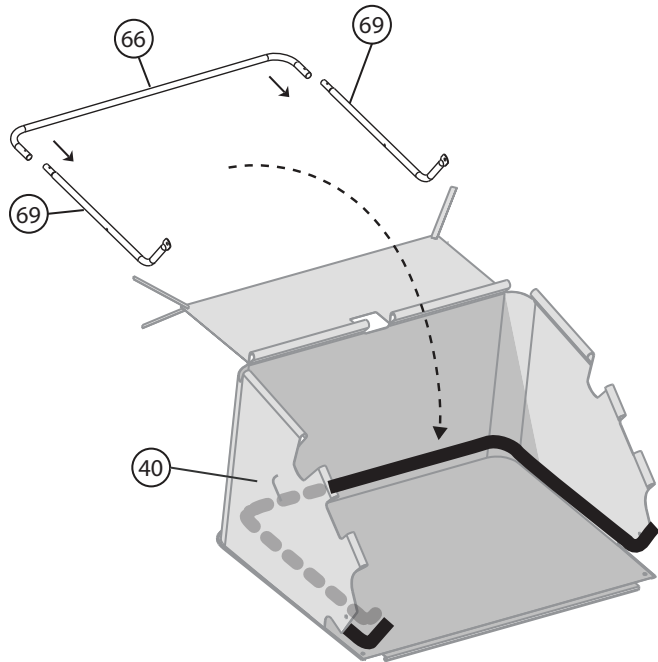
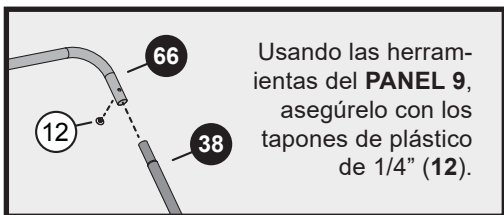

ENSAMBLAJE

Paso 10

Con los accesorios del **PANEL 10**, ensamble una Tuerca de 3/8" (17) en cada extremo de la Varilla de tope de la cesta (67) hasta que se encuentre aproximadamente en el medio de la rosca.

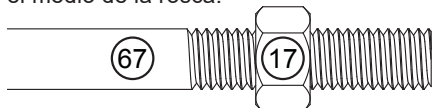

Ensamble cada uno de los extremos de la Varilla de tope de la cesta (67) a través de los orificios en el frente de los Caños laterales superiores (38) y de los Caños laterales inferiores (69).

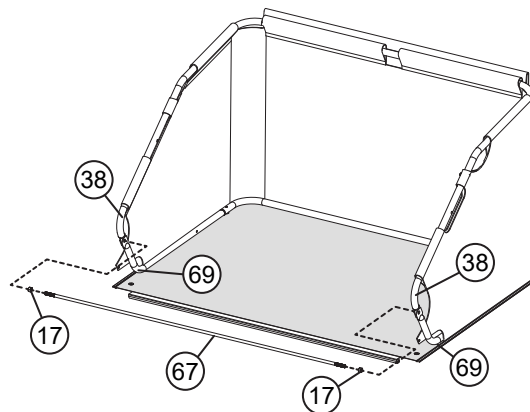
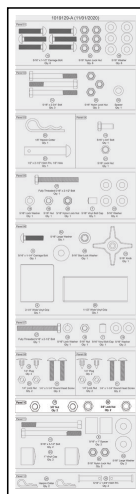

Paso 11

Con los accesorios restantes del **PANEL 10**, ensamble una Tuerca de seguridad de 3/8" (22) en cada extremo de la Varilla de tope de la cesta (67). Ajuste la Tuerca de seguridad (22) hasta que la Varilla de tope de la cesta (67) quede nivelada con la parte superior de la Tuerca de seguridad (22).

Nota: sostenga la Varilla de tope de la cesta (67) con pinzas mientras ajusta las Tuercas de seguridad (22).

Los Caños laterales superior e inferior deben quedar entre la Tuerca (17) y la Tuerca de seguridad (22) en la Varilla de tope de la cesta (67), pero deben estar lo suficientemente sueltos como para moverse libremente. Si los caños no se mueven libremente, afloje la Tuerca (17).

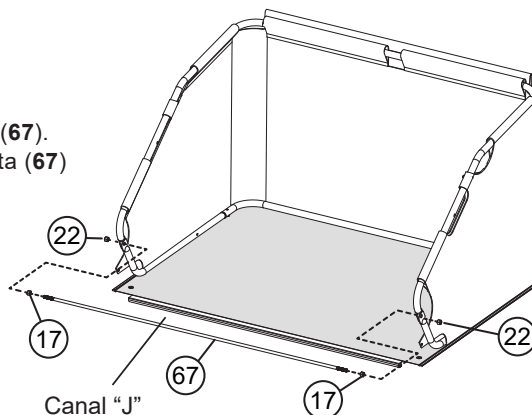

Paso 12

Tire hacia arriba la parte inferior de la Cesta (40) desde el Canal "J" y enganche el Canal "J" en la Varilla de tope de la cesta (67). Trabe a presión las solapas laterales en la parte inferior de la Cesta (40) tal como se muestra.

Nota: la solapa debe estar quedando en la parte exterior de los Caños laterales inferiores (69) luego del ensamblaje.

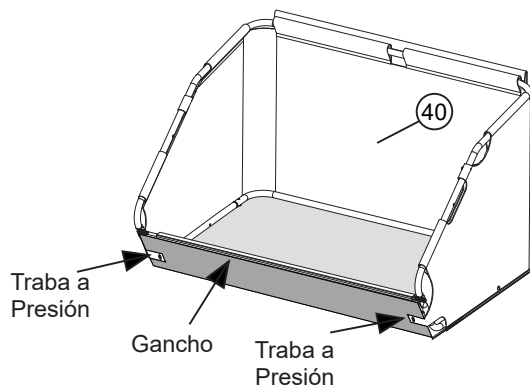

ENSAMBLAJE

Paso 13

El conjunto de varilla de bisagra (70) debe estar alineado de modo que, cuando esté cerrado, la "V" apunte hacia el lado abierto del cierre de la barredora.

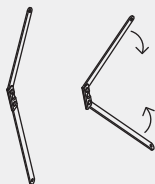

Los conjuntos de varilla de bisagra (70) deben alinearse contra los tubos inferiores (69) como se ilustra.

Deslice los tornillos de cabeza redonda de 1/4" x 1-1/4" (11) entre el cierre y el tubo inferior (69), pasándolos adicionalmente a través del conjunto de varilla de bisagra (70). Los extremos de los tornillos deben apuntar hacia el centro del cierre.

Asegure con tuercas de bloqueo de 1/4" (20).

Nota: No apriete demasiado las tuercas de bloqueo (20). El conjunto de la barra esparidora debe poder pivotar libremente después del montaje.

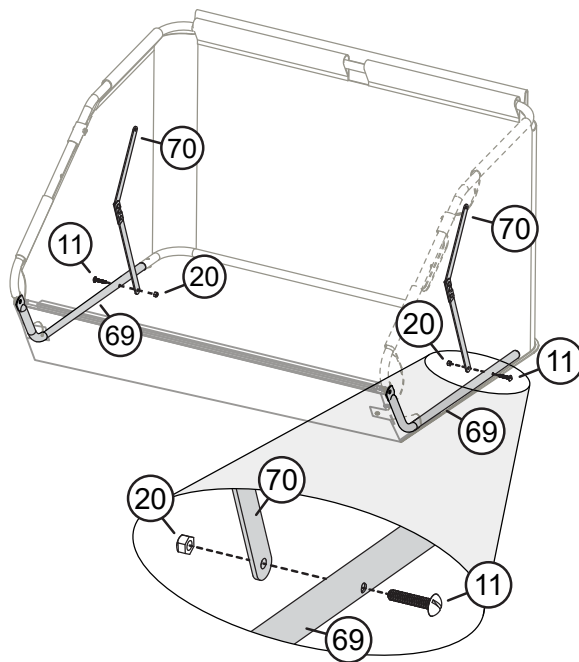

Paso 14

Alinee cada conjunto de barra esparidora (70) con el orificio más cercano al doblado superior en los tubos laterales superiores (38) como se ilustra aquí.

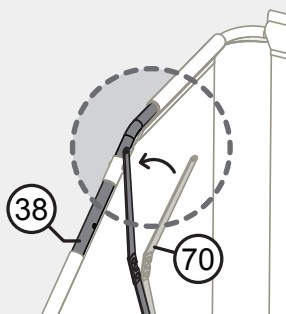

Asegure cada lado con un tornillo cabeza redonda (11) y una tuerca de bloqueo (20). Los extremos de los tornillos deben apuntar hacia el centro de la cesta, como se ilustra aquí.

NOTA: No apriete demasiado las tuercas de bloqueo (20). El conjunto de la barra esparidora debe poder pivotar libremente después del montaje.

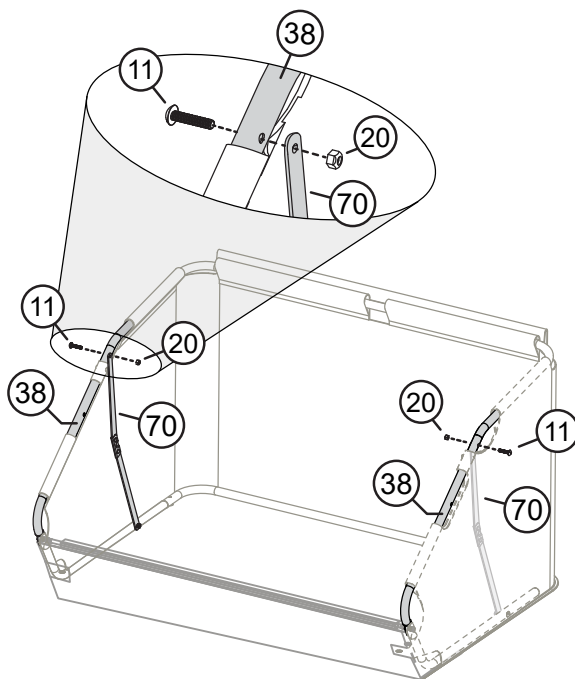

ENSAMBLAJE

Paso 15

Con los accesorios del **PANEL 11**, ensamble los Soportes para cesta (5) en los Caños laterales superiores (38) como se muestra aquí.

Ensamble lo siguiente a través del tubo lateral superior (5) en el orden que se indica a continuación:

- Perno hex (15)
- Tubo lateral superior (38)
- Espaciador (6)
- Montaje de la cesta (5)
- Lavadora grande (34)
- Tuerca de seguridad de nylon (25)

Nota: Apriete completamente la Tuerca de Seguridad de Nylon (25) y luego afloje lo suficiente para que el Soporte de la Cesta (5) gire libremente.

Ensamble las Tapas vinílicas (24) a los Soportes para cesta (5) tal como se muestra.

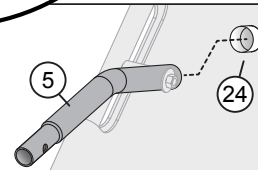
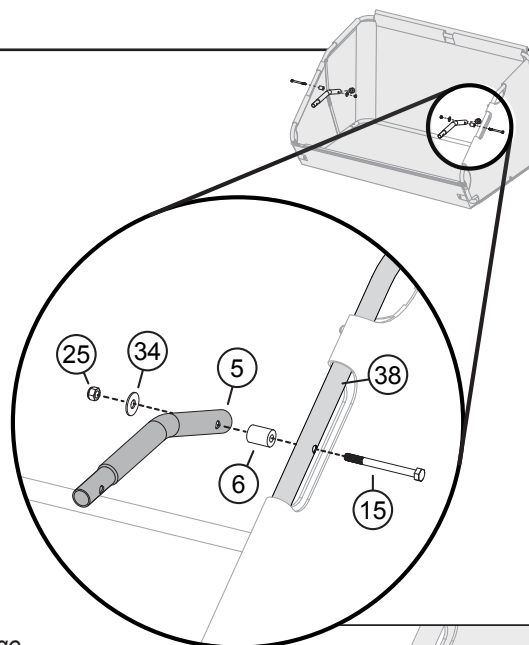
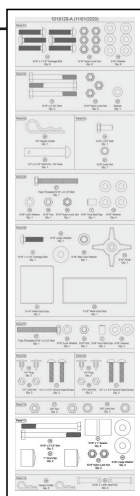

Paso 16

Use el hardware del **PANEL 12** cuando coloque la Cesta en la Carcasa del Cepillo.

**Después de completar esto, siga las instrucciones detalladas de la página 15 para colocar la barredora en su vehículo remolcador.*

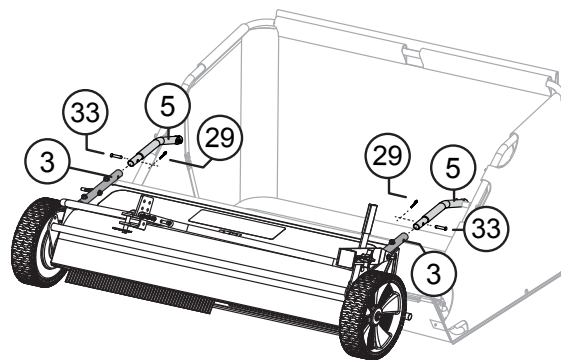
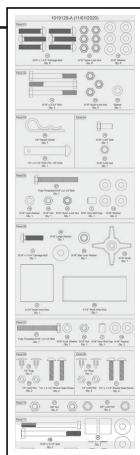

Ate un extremo de la cuerda de extracción de la cesta (37) a la sección central del tubo de la cesta trasera superior (66).

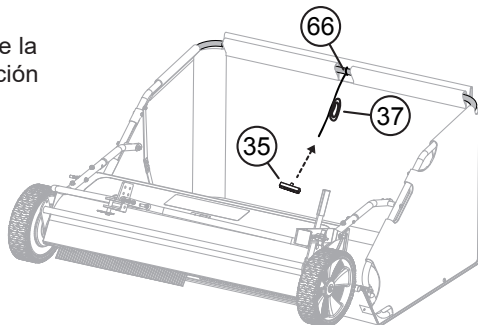

Enrosque la manija de tracción (35) en el extremo opuesto de la cuerda de tracción (37) como se muestra aquí:

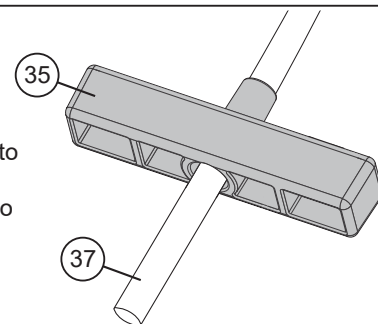

ENSAMBLAJE

Paso 17

Extienda la Cuerda de Tracción (37) en la parte trasera del vehículo remolcador hasta un área donde sea fácilmente accesible desde el asiento del vehículo remolcador. Esta es el área donde se colocará la Manija de Tracción (35).

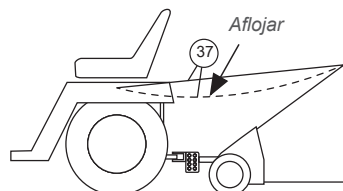

Permita que la Cuerda de Tracción (37) se afloje varias pulgadas. *Inclinar entre el vehículo remolcador y el punto de amarre en la Cesta.*

Realice 2 nudos en esta área de la Cuerda de Tracción y arrastre la Manija (35) hacia los nudos. Tire para fijar su posición en la cuerda.

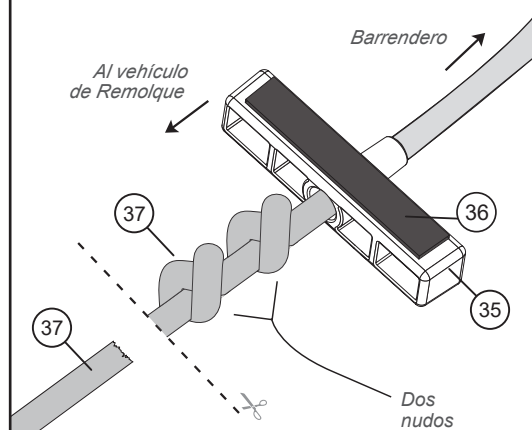

Limpie el área del vehículo de remolque donde se fijará la Manija de Tracción (35).

Fije la Cinta de Velcro adhesiva (36) en la parte posterior del vehículo remolcador, en el área que ha limpiado.

PRECAUCIÓN: La Cuerda de Tracción y la Manija pueden enredarse en los cepillos de la barredora si caen al suelo frente a la barredora durante la operación.

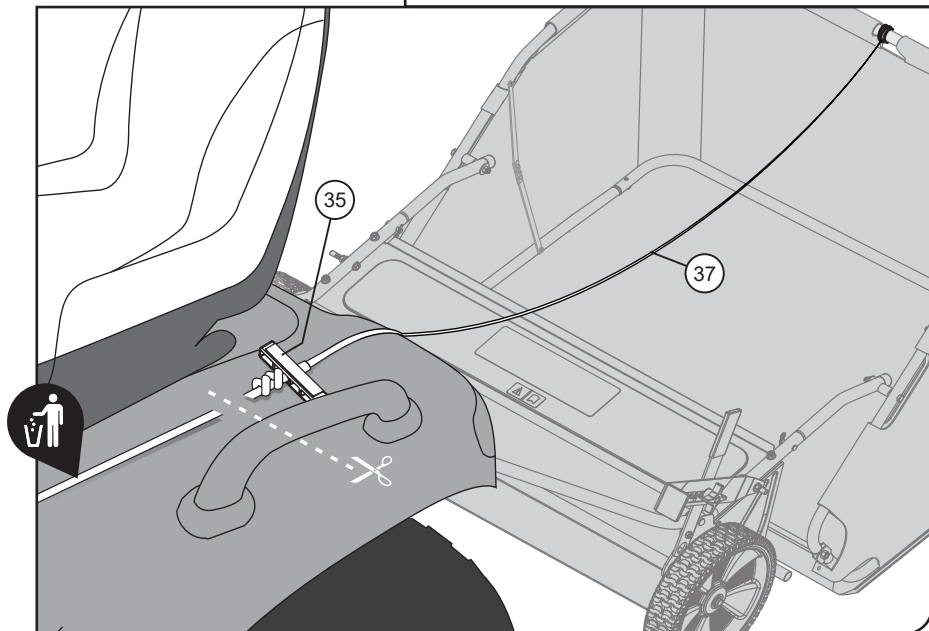

Corte y descarte cualquier exceso de cuerda debajo de los dos nudos que ha hecho.



PARA EVITAR POSIBLES LESIONES O AMPUTACIONES DE LOS DEDOS, TENGA EN CUENTA LO SIGUIENTE:

- **NO** enrolle la cuerda alrededor de sus muñecas, dedos o CUALQUIER parte del cuerpo.
- **NO** use la cuerda de tracción cuando el vehículo remolcador se está moviendo.
- Fije la cuerda de remolque como se indica en las páginas 14-15 de este manual.
- Evite llenar demasiado el cesto. Las cargas pesadas son más difíciles de volcar.
- Estacione el vehículo remolcador y ponga el freno estacionamiento antes de descargar material.
- Utilice la manija que se ha suministrado.
- **Después de vaciar la cesta:** Asegúrese siempre de fijar completamente la Manija de Tracción en la parte posterior del vehículo remolcador usando la Cinta de Velcro.



FUNCIONAMIENTO



PRECAUCIÓN: EVITE LESIONES!

Antes de enganchar la barredora, asegúrese de que la cesta esté completamente vacía.

SUJECIÓN DE LA BARREDORA

1. Estacione el vehículo de remolque en una superficie nivelada y firme, y coloque el freno de mano.
2. Alíñe la Horquilla (68) con el platillo de enganche del vehículo de remolque.
3. Instale el Perno de horquilla (23) a través del Ensamblaje de la horquilla (68) y el platillo de enganche del vehículo de remolque, y asegúrelo con el Pasador de chaveta (30).

EXTRACCIÓN DE LA BARREDORA

1. Confirme que la Cesta esté vacía.
2. Estacione el vehículo de remolque en una superficie nivelada y firme, y coloque el freno de mano.



PRECAUCIÓN: Evite lesiones. La barredora y la barra de remolque de la barredora se moverán al quitar el pasador de enganche. Tenga cuidado al quitar el pasador de enganche y al mover la barredora.

3. Extraiga el Pasador de chaveta (30) y el Perno de horquilla (23).
4. Aleje la barredora del vehículo de remolque.
5. Coloque el Perno de horquilla (23) a través del Ensamblaje de la horquilla (68) y asegúrelo con el Pasador de chaveta (30) para el guardado.

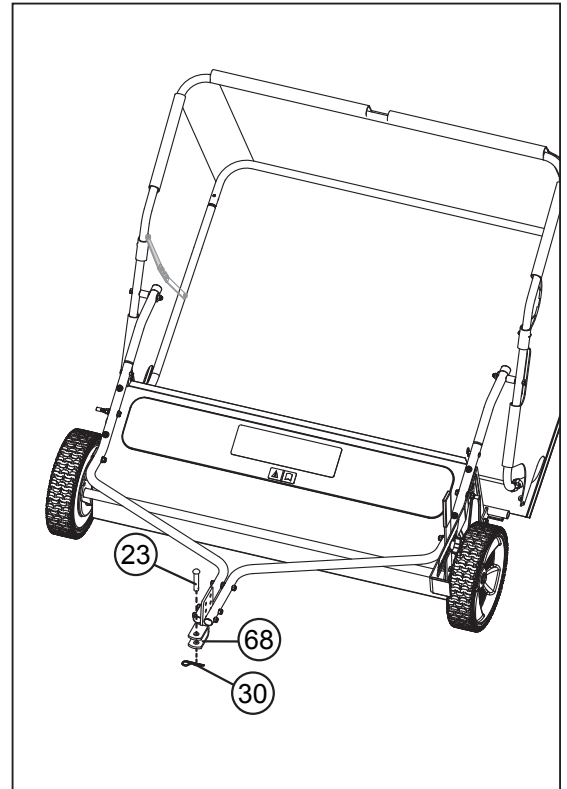

AJUSTE A LA POSICIÓN DE TRASLADO

1. Estacione el vehículo de remolque en una superficie nivelada y firme, y coloque el freno de mano.
2. Afloje la Perilla (31) (pero no la quite) y ajuste el Brazo de bloqueo (1) en la décima posición (Tal como lo indica la Etiqueta de Ajuste [41]).

Para ver las instrucciones de ajuste, consulte la sección "Ajuste de altura de la escobilla."

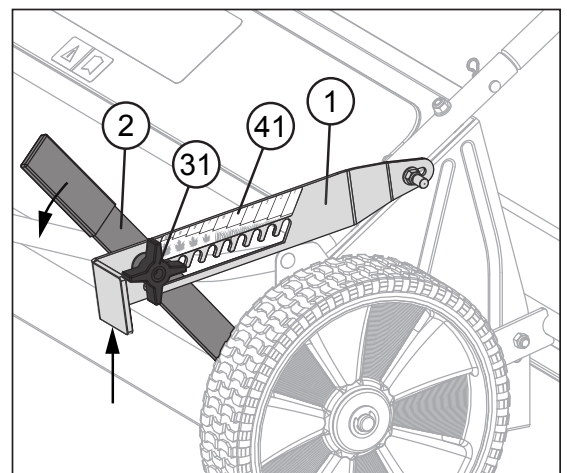

FUNCIONAMIENTO

DETERMINACIÓN DEL PESO MÁXIMO DE REMOLQUE



PRECAUCIÓN: Evite lesiones. Remolcar una carga excesiva puede causar pérdida de tracción y pérdida de control en las pendientes. La distancia necesaria para detenerse aumenta con la velocidad y el peso de la carga remolcada. El peso total remolcado no debe exceder el peso combinado del vehículo remolcador, el lastre y el operador.

STS-427LXH

Pesa 34 Kg (75 lbs) Vacía

Maxima Capacidad = 195 lbs con Césped Húmedo

El peso de carga máximo que se muestra a continuación es el peso promedio de la barredora más el peso de la cesta cargada.



Si se requiere peso adicional al remolcar, agregue peso en las ruedas traseras o delante de éstas. Agregar peso detrás de las ruedas traseras puede afectar el arranque de la máquina. Consulte el manual del vehículo de remolque para obtener información acerca de la adición de peso.

La capacidad de remolque variará de acuerdo al peso del vehículo de remolque y del operador. Agregue el peso de su máquina al peso del operador para averiguar la capacidad máxima de remolque.

Ejemplo:

Si el vehículo de remolque pesa: 181,44 Kg (400 lbs)

Agregue el peso del operador: 90,72 Kg (200 lbs)

El peso combinado es igual a: 272,16 Kg (600 lbs)

Para mantener la estabilidad en este ejemplo, no puede remolcar de manera segura más de 272 Kg. (600 lbs) sin agregar antes un lastre (peso adicional) al vehículo de remolque.

FUNCIONAMIENTO

AJUSTE DE LA ALTURA DE LA ESCOBILLA

IMPORTANTE: Ajustar el cepillo demasiado bajo para las condiciones de barrido provoca que las ruedas salten y patinen demasiado. Para obtener un desempeño óptimo, ajuste la altura del cepillo lo más alto posible para material y condiciones.

El barrido normal del césped se logra cuando las escobillas barren a la misma altura de corte de la cortadora.

PARA AJUSTAR LA ALTURA DE LA ESCOBILLA:

1. Estacione el vehículo de remolque en una superficie nivelada y firme, y coloque el freno de mano.
2. Apague el vehículo de remolque.
3. Mida la altura de la cuchilla de la cortadora.
4. Ate la barredora al platillo de enganche del vehículo de remolque tal como se describió anteriormente.
5. Ajuste el Brazo de bloqueo (1) a una ranura que permita que las escobillas barren a la misma altura que la cuchilla de la cortadora.
 - a) Afloje la Perilla (31) (no la quite).
 - b) Presione ligeramente hacia abajo la Palanca de ajuste de altura (2) mientras levanta el Brazo de bloqueo (1).
 - c) Mueva la Palanca de ajuste de altura (2) hasta la posición deseada y baje el Brazo de bloqueo (1).
 - d) Ajuste la Perilla (31) con firmeza.
6. Asegúrese de que la Cesta no se arrastre por el suelo y ajústela según sea necesario (consulte la sección 'Nivelación de la cesta').

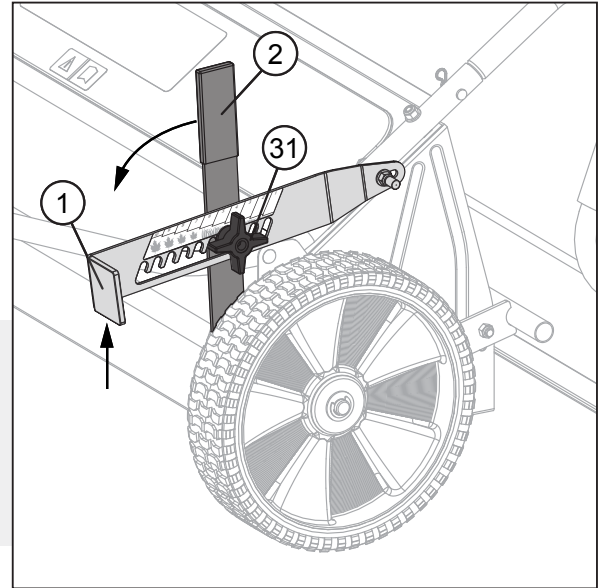

Los números altos en la calcomanía del Brazo de bloqueo (1) indican las alturas más altas de la escobilla.

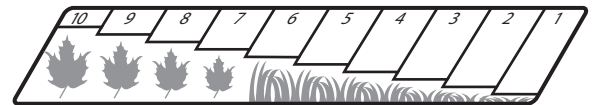

(41) 1009046 (Sin escala)

Para un mejor rendimiento, la altura de la escobilla se debe ajustar en el mayor número posible, en tanto que siga barriendo el césped.

Se recomienda ajustar la altura de la escobilla a un número más alto del que se anticipa que se va a necesitar y realizar una prueba corta de barrido en el césped. Disminuya la altura de la escobilla de a un punto por vez hasta lograr el rendimiento de barrido deseado.

Número de Brazo de Bloqueo	Altura Aproximada de la Escobilla	Condiciones de Barrido
1 a 3*	1/4" a 1" (6,5mm a 25mm)	Césped extremadamente corto y material liviano.
3 a 6	1" a 2" (25mm a 50mm)	Césped cortado en condiciones normales u hojas livianas.
6 a 10	2" a 3-1/4" (50mm a 82mm)	Césped alto, hojas pesadas o hierba cortada pesada.

*Nota: los ajustes de 1 a 3 se deben utilizar solamente en un césped muy corto y con material liviano.

FUNCIONAMIENTO

NIVELADO DE LA CESTA

Una vez que haya determinado la altura correcta de la escobilla, puede ser necesario ajustar el Tope de la cesta (47) para que el ensamblaje de la cesta se mantenga alejado del suelo.

PARA AJUSTAR EL TOPE DE LA CESTA (47):

1. Afloje las dos Tuercas (25) (pero no las quite) que fijan los extremos del Tope de la cesta (47).
2. Los orificios de montaje posteriores tienen ranuras que permiten que el Tope de la cesta (47) se mueva hacia arriba y abajo para ajustarlo.
3. Mueva el Tope de la cesta (47) hacia arriba o abajo para ajustar la posición de reposo del ensamblaje de la cesta para que quede aproximadamente nivelada.
4. Ajuste las Tuercas (25) a cada lado para asegurar el Tope de la cesta (47) en su posición.

Si no es posible ajustar el ensamblaje de la cesta, es posible que necesite reajustar el Ensamblaje de la horquilla (68) para que el ensamblaje de la cesta tenga una distancia del suelo adecuada.

Los Caños de remolque de la barredora deben estar paralelos al suelo (u inclinados levemente hacia adelante) cuando la barredora está conectada al vehículo de remolque. Si los Caños de remolque están inclinados hacia atrás, ajuste los orificios montaje del Caño de remolque en el Ensamblaje de la horquilla (68) más abajo. Esto inclinará los Caños de remolque hacia adelante y levantará el ensamblaje de la cesta.

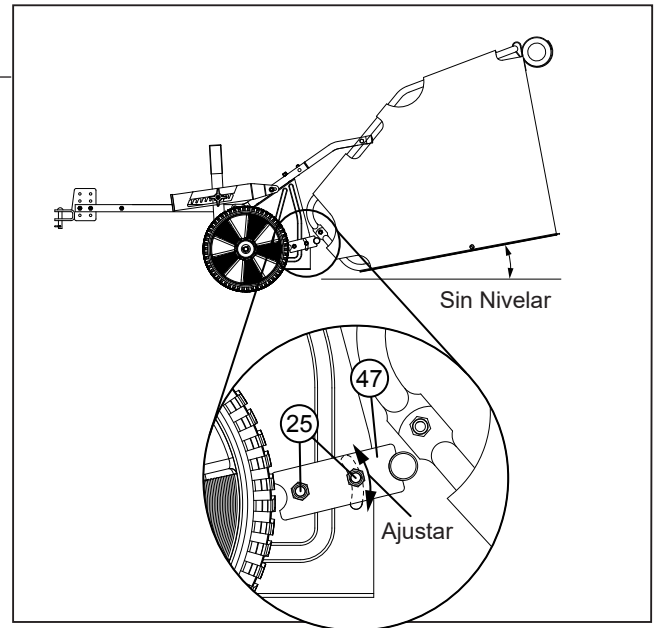

VELOCIDAD DE FUNCIONAMIENTO

La velocidad de funcionamiento efectiva de la barredora tiene un efecto directo en cómo se arroja el material a la cesta. El material será arrojado más hacia la parte posterior de la cesta cuando la velocidad efectiva se incremente.

La velocidad de funcionamiento dependerá de la condición del césped y del material que se barre. Opere la barredora a una velocidad efectiva que arroje el material hacia la parte posterior de la cesta. En condiciones normales, la velocidad óptima de funcionamiento es de 4,8 km/h (3 mph) (la velocidad aproximada de una caminata ligera o 40 pies en 9 segundos).

La velocidad máxima de funcionamiento es 8 km/h (5 mph).

FUNCIONAMIENTO

VACIAMIENTO DE LA CESTA

Antes de verter el material de la cesta: Estacione el vehículo de remolque y coloque el freno de mano (consulte el manual del usuario).

PARA VACIAR LA CESTA:

1. Remolque la barredora hasta el lugar donde se debe verter el material.
2. Detenga el vehículo de remolque y coloque el freno de mano.
3. Tire del Mango de jalar (35) y la Cuerda (37) para inclinar la cesta hacia adelante/arriba para permitir que el material salga por la apertura al frente de la cesta
4. Vuelva a colocar el Mango de jalar (35) en el velcro (36) en el vehículo de remolque.



PRECAUCIÓN: Evite lesiones. Antes de retroceder, asegúrese de que el área esté libre de peatones, especialmente niños.

IMPORTANTE: Evite sobrellenar la cesta, especialmente cuando barra césped recién cortado u otro material húmedo. Las cargas pesadas resultarán más difíciles de vaciar.

IMPORTANTE: Luego de vaciar la cesta, verifique que la manija de tracción (35) esté completamente sujeta a la parte trasera del vehículo de remolque. La cuerda y la manija de tracción pueden enredarse en los cepillos barredores si caen al suelo delante de la barredora durante el funcionamiento.



PARA EVITAR POSIBLES LESIONES O AMPUTACIONES DE LOS DEDOS, TENGA EN CUENTA LO SIGUIENTE:

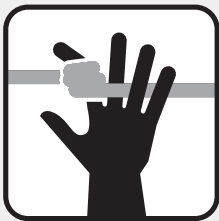

- **NO** enrolle la cuerda alrededor de sus muñecas, dedos o CUALQUIER parte del cuerpo.
- **NO** use la cuerda de tracción cuando el vehículo remolcador se está moviendo.
- Fije la cuerda de remolque como se indica en las páginas 14-15 de este manual.
- Evite llenar demasiado el cesto. Las cargas pesadas son más difíciles de volcar.
- Estacione el vehículo remolcador y ponga el freno de estacionamiento antes de descargar el material.
- Utilice la manija que se ha suministrado.
- **Después de vaciar la cesta:** Asegúrese siempre de fijar completamente la Manija de Tracción en la parte posterior del vehículo remolcador usando la Cinta de Velcro.

USO DEL PROTECTOR

El Protector de la cesta se puede colocar en tres posiciones de acuerdo con las condiciones y preferencias.

POSICIÓN 1: Protector Completamente Abierto

Permita que la pantalla contra el viento cuelgue de la parte posterior de la cesta. Esta condición se puede usar cuando hay poco o ningún viento; La velocidad de operación debe ser más lenta para garantizar que el material no se arroje sobre el cesto.

POSICIÓN 2: Protector Semi-Cerrado

Conecte la pantalla contra el viento a los tubos laterales superiores de la cestería con las correas elásticas en los extremos de la pantalla contra el viento.

Se puede usar en vientos medios para evitar que el material salga de la cesta; La velocidad de operación debe ser más lenta para garantizar que el material no se arroje sobre el Cesto o la Pantalla contra el Viento.

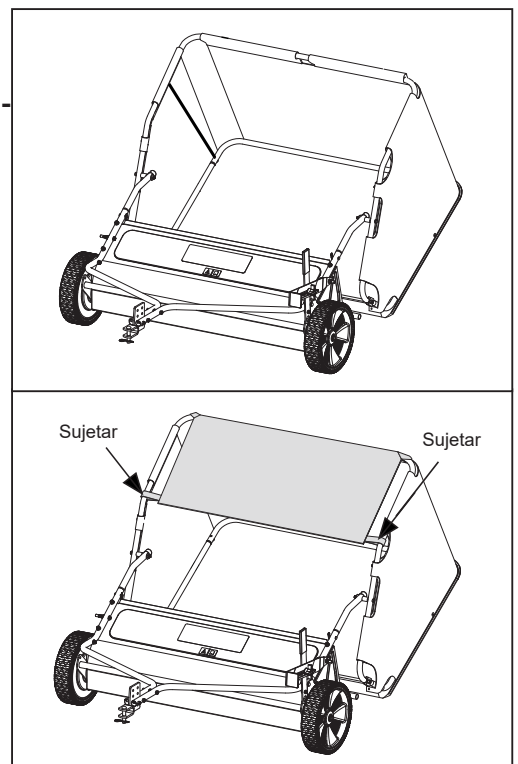

FUNCIONAMIENTO

ALMACENAMIENTO

La barredora se puede inclinar en posición vertical y almacenar contra una pared. De esta manera ocupa un espacio mínimo:

1. Quite cualquier material suelto de la cesta, escobillas, alojamiento de la escobilla y ensamblaje de mando. La barredora debe estar limpia y seca antes de disponerla para su almacenamiento.
2. Quite los pasadores de chaveta y pasadores de horquilla pequeños que aseguran el ensamblaje de la cesta al alojamiento de la escobilla. Quite el ensamblaje de la cesta. Vuelva a colocar los pasadores de chaveta y pasadores de horquilla en los caños de montaje de la cesta para su almacenamiento.
3. Collapse the hamper by unlocking the spreader bar assembly (*push forward*). Orientate the collapsed hamper so that the rear hamper tubes are up. Put rope and pull handle into the pocket created between the rear hamper tubes.
4. En la barredora, ajuste la altura de la escobilla a la posición 10 en el Brazo de bloqueo.
5. Lleve la barredora hasta el área de almacenamiento deseada. Levante el ensamblaje de la horquilla verticalmente para que la barredora quede en posición vertical sobre los caños de montaje de la cesta y la barra de tope de la cesta. Acérquela a la pared para que la parte superior del alojamiento de la escobilla quede mirando hacia la pared (con las escobillas hacia afuera).
6. Posicione la cesta plegada entre la barredora y la pared, y cuélguela del ensamblaje de la horquilla, en el centro del caño posterior de la cesta.

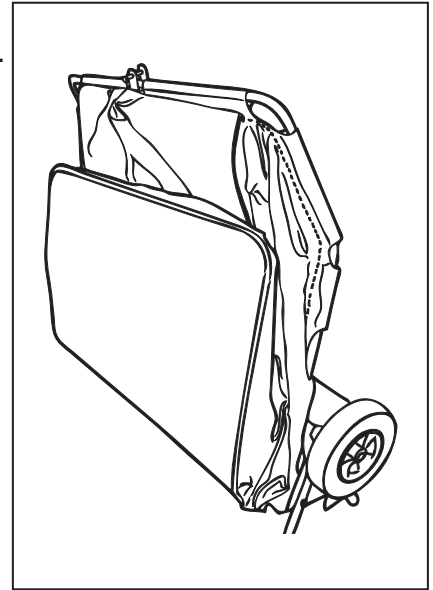

PREGUNTAS FRECUENTES

La barredora no barre:	<ol style="list-style-type: none">1. El ajuste de altura de la escobilla está demasiado bajo. La barredora no sirve para levantar paja y no puede quitarla, lo mismo ocurre con las agujas u hojas incrustadas en lo profundo del césped. La altura de la escobilla debe estar ajustada a la altura de las cuchillas de la cortadora.2. El ajuste de altura de la escobilla está demasiado alto. Baje la altura de la escobilla de a un punto por vez en el brazo de bloqueo hasta lograr el desempeño deseado.3. Hay un problema con el sistema de mando. Consulte la sección 'Ruedas de la barredora' a continuación.
El césped o el material pasa por encima de la cesta:	<ol style="list-style-type: none">1. La velocidad de avance es demasiado rápida. Aminoré la marcha del vehículo de remolque. La mejor velocidad es de 4,8 km/h (3 mph = 40 pies en 9 segundos) o menos.2. Se puede utilizar el protector para remediar este problema. Consulte la información acerca del 'Uso del protector' en la sección 'FUNCIONAMIENTO' de este manual.
Ruedas de la barredora (no se mueven, saltan o se traban):	<ol style="list-style-type: none">1. Las ruedas son dentadas para hacer girar las escobillas de la barredora. Si las ruedas de la barredora no se mueven, saltan o se traban, es posible que la altura de la escobilla sea muy baja. Mida la altura de corte de la cortadora. Ajuste la altura de la escobilla para que barra a la misma altura de corte.2. Los pasadores de mando que se encuentran en los engranajes del piñón de mando de metal pequeño están pegados. Quite, limpie y lubrique los pasadores, los engranajes del piñón de mando y el eje de la escobilla tal como se muestra en la sección 'Mantenimiento preventivo' de este manual.3. Los engranajes del piñón de mando están gastados y a causa de esto traban los pasadores de mando. Quite, inspeccione y reemplace los engranajes del piñón de mando y los pasadores de mando de ser necesario. Consulte la sección 'Mantenimiento Preventivo' de este manual.4. Los engranajes del piñón de mando, cuando se reinstalaron, fueron colocados al revés. Por ejemplo: el engranaje derecho fue instalado en la parte izquierda de la barredora. Consulte la sección 'Mantenimiento Preventivo' de este manual para el correcto ensamblaje del engranaje del piñón de mando.
La cesta se arrastra por el suelo:	<ol style="list-style-type: none">1. Las barras de remolque no fueron niveladas con el piso cuando se sujetaron al vehículo de remolque. Quite el ensamblaje de la horquilla y vuelva a colocarlo en orificios diferentes. Se puede dar vuelta la horquilla para un mejor ajuste. Consulte las secciones de ensamblaje de la 'Figura 02' y 'Nivelado de la cesta' de este manual.
La orientación de la cesta es demasiado alta:	<ol style="list-style-type: none">1. Los caños de montaje de la cesta están ensamblados al revés. Vea el paso 14 de la asamblea (en la página 14) y confirme la orientación de los caños de montaje de la cesta.

MANTENIMIENTO



IMPORTANTE: Se deben usar gafas de seguridad al realizar operaciones de mantenimiento en la barredora. Se deben usar guantes a prueba de disolventes (goma o látex) al usar productos de limpieza o lubricación.

MANTENIMIENTO PREVENTIVO GENERAL

1. No deje que el material permanezca en la cesta por períodos de tiempo prolongado. Limpie la cesta con una manguera de agua y deje secar completamente antes de almacenarla.
2. Controle que las partes móviles no estén desgastadas y que puedan moverse libremente.
3. Controle que todos los sujetadores estén ajustados y vuelva a ajustarlos de ser necesario.
4. Revise las superficies pintadas en busca de óxido. Lije suavemente y arregle las partes dañadas con pintura esmaltada.
5. Se deben lubricar con regularidad el Pasador de espiga y el Piñón de mando. Se recomienda realizar esto dos veces al año, como mínimo: en otoño, antes de almacenarla, y nuevamente en primavera, antes del primer uso. Siga el procedimiento detallado a continuación en la sección de mantenimiento 'Engranaje de mando y ruedas'.
6. Controle que los Piñones de mando y los Pasadores de espiga no estén dañados y reemplácelos de ser necesario. Son piezas cuyo desgaste es normal. Póngase en contacto con el Departamento de Atención al Cliente para adquirir las partes de repuesto.
7. Lubrique los Ejes de las ruedas anualmente con el procedimiento descrito en la sección Mantenimiento.

REEMPLAZO DE LA SECCIÓN DE ESCOBILLA

Nota: este procedimiento mostrará un ejemplo para reemplazar la Sección de la escobilla (55) del lado derecho. Invierta las direcciones de jalado para reemplazar la Sección de la escobilla del lado izquierdo.

HERRAMIENTAS NECESARIAS:

- Gafas de Seguridad,
- Guantes de Trabajo
- Mazo de Goma

1. Coloque la barredora en posición de almacenamiento sobre una superficie plana y limpia como el piso del garaje o la vereda (no cuelgue la cesta desde el ensamblaje de la horquilla).
2. Revise la Sección de la escobilla y tenga en cuenta que lado tiene las cerdas más cortas (estas estarán ubicadas cerca del riel de metal de la Sección de la escobilla). Es importante que la nueva Sección de la escobilla esté ensamblada en la misma orientación.
3. Utilice la maza de goma para golpear el riel de metal de la Sección de la escobilla (55) hacia la izquierda. Esto aflojará la Sección de la escobilla del Sujetador de la escobilla (60).
4. Utilice los guantes de trabajo y agarre con firmeza la Sección de la escobilla (55) entre los Sujetadores de la Escobilla (60) y jale hacia la derecha. Continúe jalando la Sección de la escobilla (55) hacia la derecha hasta que quede liberada de ambos Sujetadores de la escobilla (60). *Nota: puede ser necesario tener a una segunda persona para que sostenga la barredora en su lugar mientras libera la Sección de la escobilla (55).*
5. Alinee el riel de metal de la nueva Sección de la escobilla (55) con la ranura que se encuentra dentro del Sujetador de la escobilla (60). *Nota: la orientación de las cerdas más cortas de la Sección de la escobilla (55) se debe observar en el Paso 2.*
6. Coloque la Sección de la escobilla (55) en el Sujetador de la escobilla (60) con la maza de goma.
7. Continúe introduciendo la Sección de la escobilla (55) en el primer Sujetador de la escobilla (60). Asegúrese de alinear el riel de metal de la Sección de la escobilla (55) con la ranura del segundo Sujetador de la escobilla (60).
8. Continúe golpeando la Sección de la escobilla (55) dentro de los Sujetadores de la escobilla (60) hasta que el riel de metal se alinee con las dos Secciones de la escobilla (55) restantes o cerca de $\frac{1}{2}$ hasta $\frac{3}{4}$ de pulgada desde el panel lateral del Alojamiento de la escobilla (45.)
9. Gire el ensamblaje de la escobilla y confirme que no haya contacto entre el riel de metal de la Sección de la escobilla (55) y el panel lateral del Alojamiento de la escobilla (45). Si hubiera contacto, jale la Sección de la escobilla (55) hacia la derecha hasta que el ensamblaje de la escobilla gire libremente.
10. Si es necesario, repita esta acción con las Secciones de la escobilla (55) restantes.

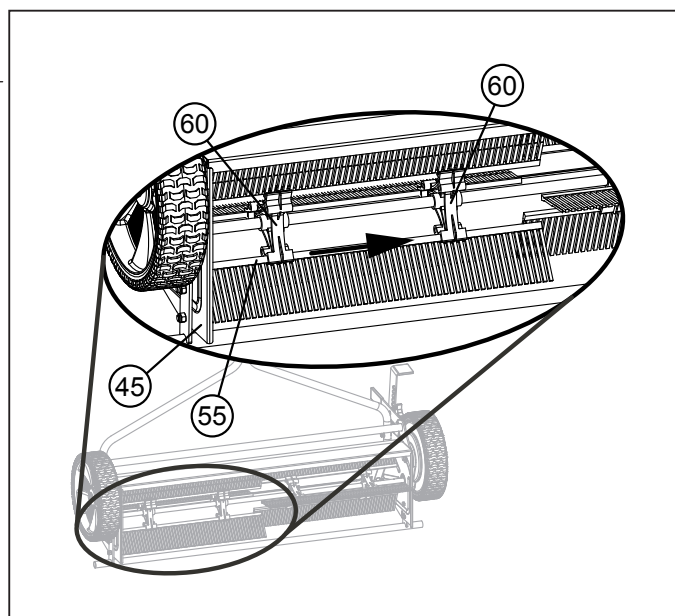

MANTENIMIENTO



IMPORTANTE: Se deben usar gafas de seguridad al realizar operaciones de mantenimiento en la barredora. Se deben usar guantes a prueba de disolventes (goma o látex) al usar productos de limpieza o lubricación.

ENGRANAJE DE MANDO Y RUEDAS

IMPORTANTE: Los piñones motrices (64 y 65) son específicos para el lado derecho y el izquierdo según se indica en la superficie inferior de la pieza. El piñón motriz del lado izquierdo (64) está indicado con una "L" y el piñón motriz del lado derecho con una "R". Consulte la siguiente imagen que muestra el lado derecho y el izquierdo de la barredora.

HERRAMIENTAS NECESARIAS:

- Gafas de seguridad
- Destornillador de punta mediana plana
- Pinzas para anillos de retención (externo)
- Llave de 7/16 pulgadas
- Llave de 1/4 pulgadas
- Guantes de goma o látex

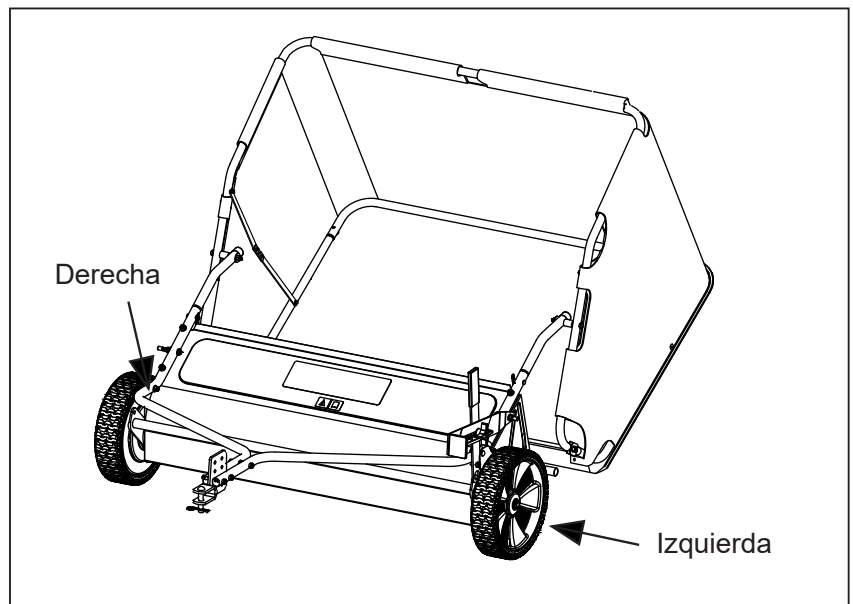

MANTENIMIENTO



IMPORTANTE: Se deben usar gafas de seguridad al realizar operaciones de mantenimiento en la barredora. Se deben usar guantes a prueba de disolventes (goma o látex) al usar productos de limpieza o lubricación.

ENGRANAJE DE MANDO Y RUEDAS

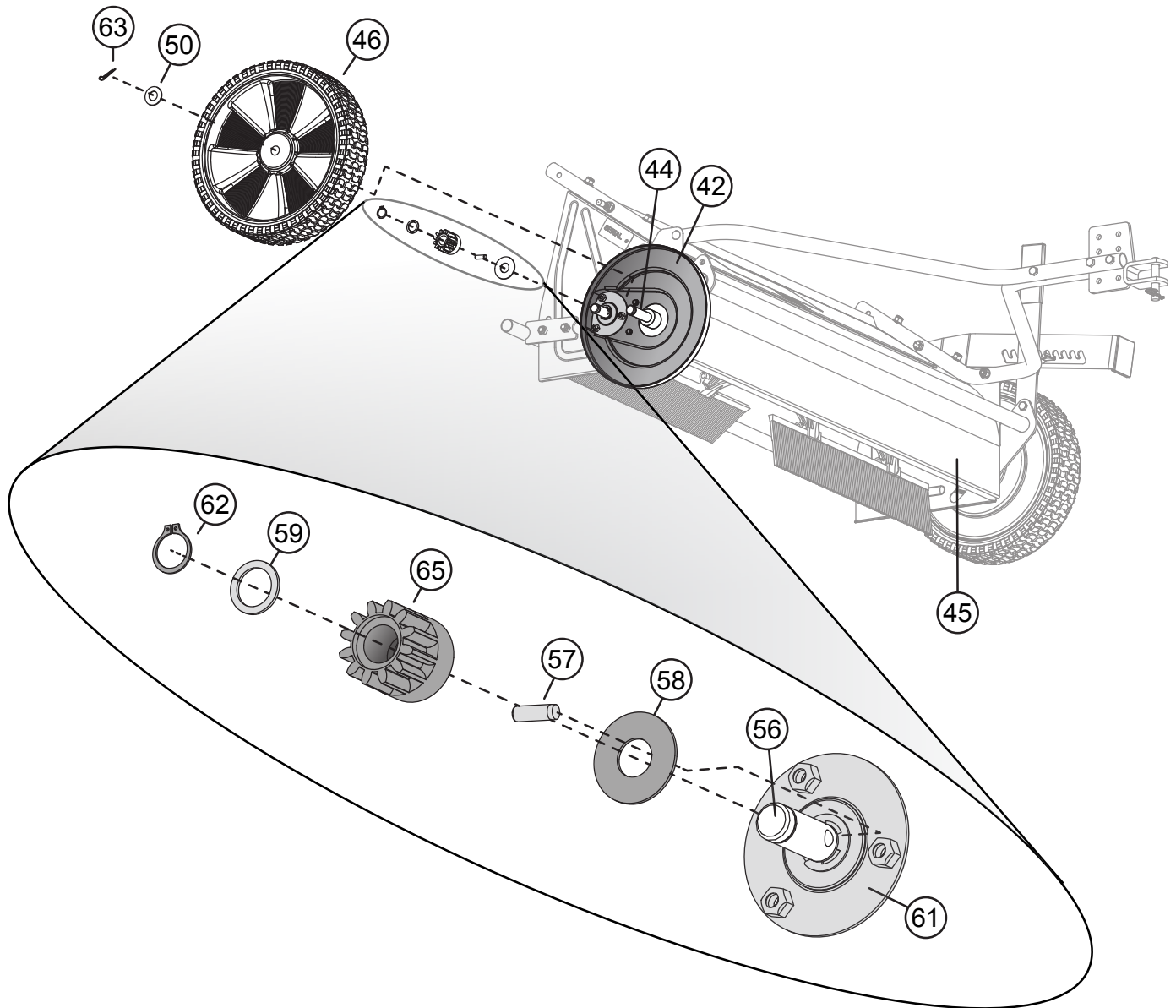

MANTENIMIENTO

ENGRANAJE DE MANDO Y RUEDAS

REF.	PARTE NO.	DESCRIPCIÓN	CANT.	REF.	PARTE NO.	DESCRIPCIÓN	CANT.
42	1008955	Cubierta para polvo	2	57	R-2261	Pasador de espiga 1/4" x 3/4"	2
44	1018931-01	Eje de rueda	2	58	R-2262	Arandela plana grande 5/8"	2
45	1008986-06SER	Alojamiento de la escobilla	1	59	R-2263	Arandela plana 5/8"	2
46	1008987	Rueda	2	61	R-2289SER	Retén del cojinete	2
50	B-4768	Buje de la máquina 5/8"	4	62	R-2320	Anillo de retención externo 5/8"	2
53	F-577	Anillo E 5/8"	2	63	1008098	Pasador, chaveta pequeño	4
54	1019245	Etiqueta, N° de Serie	1	65	1019233RH	Piñón de mando derecho (No se muestra)	1
56	1019216-01	Eje de la escobilla	1				

DESMONTAJE Y REVISIÓN:

- Coloque la barredora en posición de almacenamiento sobre una superficie plana y limpia como el piso del garaje o la vereda (no cuelgue la cesta del ensamblaje de la horquilla).
- Con unos alicates, retire la chaveta (63).
- Saque el Buje de la máquina (50) y la Rueda (46).
- Revise que el engranaje de la Rueda y el orificio del Eje de la rueda no estén dañados o gastados.
- Revise que el Eje de la rueda (44) no esté dañado o gastado. *Nota: El Eje de la rueda (44) se puede quitar desde el interior del alojamiento de la escobilla.*
- Limpie cualquier suciedad o restos del interior de la Rueda (46) y de la Cubierta para polvo (42).
- Quite la Arandela de sujeción (62) desde la hendidura en el engranaje del piñón de mando. Este ejemplo muestra el Piñón de mando derecho o (65).
- Quite la Arandela plana (59) y el Piñón de mando (65). *Nota: Coloque una mano debajo del Piñón de mando cuando lo esté sacando ya que el Pasador de espiga (57) puede caerse.*
- Revise y limpie el interior del Piñón de mando. Tenga en cuenta que la parte inferior de este engranaje tiene una letra "R" grabada, que indica que es el Piñón de mando derecho.
- Quite el Pasador de espiga (57) del Eje de la escobilla (56) (si no se ha caído todavía).
- Revise y limpie el Pasador de espiga.
- Revise y limpie el orificio del Pasador de espiga en el eje de la escobilla. Puede utilizar un trapo o una toalla de papel pequeña para limpiar el interior del orificio.
- Quite la Arandela plana grande (58). Revise y limpie la arandela y el área alrededor del Eje de la escobilla (56).

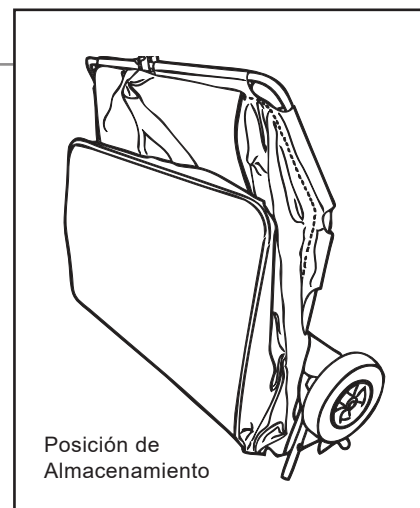

Si necesita reemplazar el Retén del cojinete (61), continúe con el Paso 15.

Si el Retén del cojinete (61) no necesita ser reemplazado, continúe con la sección "Ensamblaje y lubricación".

- Si es necesario reemplazar el retenedor del cojinete (61), retire la cubierta antipolvo (42).
- Quite el Anillo-E (53) con un destornillador de punta plana mediano.
- Quite las Tuercas de seguridad (20) que fijan el Retén del cojinete. *Nota: No deje que los Pernos de cabeza redonda (48) caigan fuera del platillo lateral del Pivote inferior (43).*
- Quite el Retén del cojinete (61).

MANTENIMIENTO



IMPORTANTE: Se deben usar gafas de seguridad al realizar operaciones de mantenimiento en la barredora. Se deben usar guantes a prueba de disolventes (goma o látex) al usar productos de limpieza o lubricación.

CUBIERTA PARA POLVO Y RETÉN DEL COJINETE

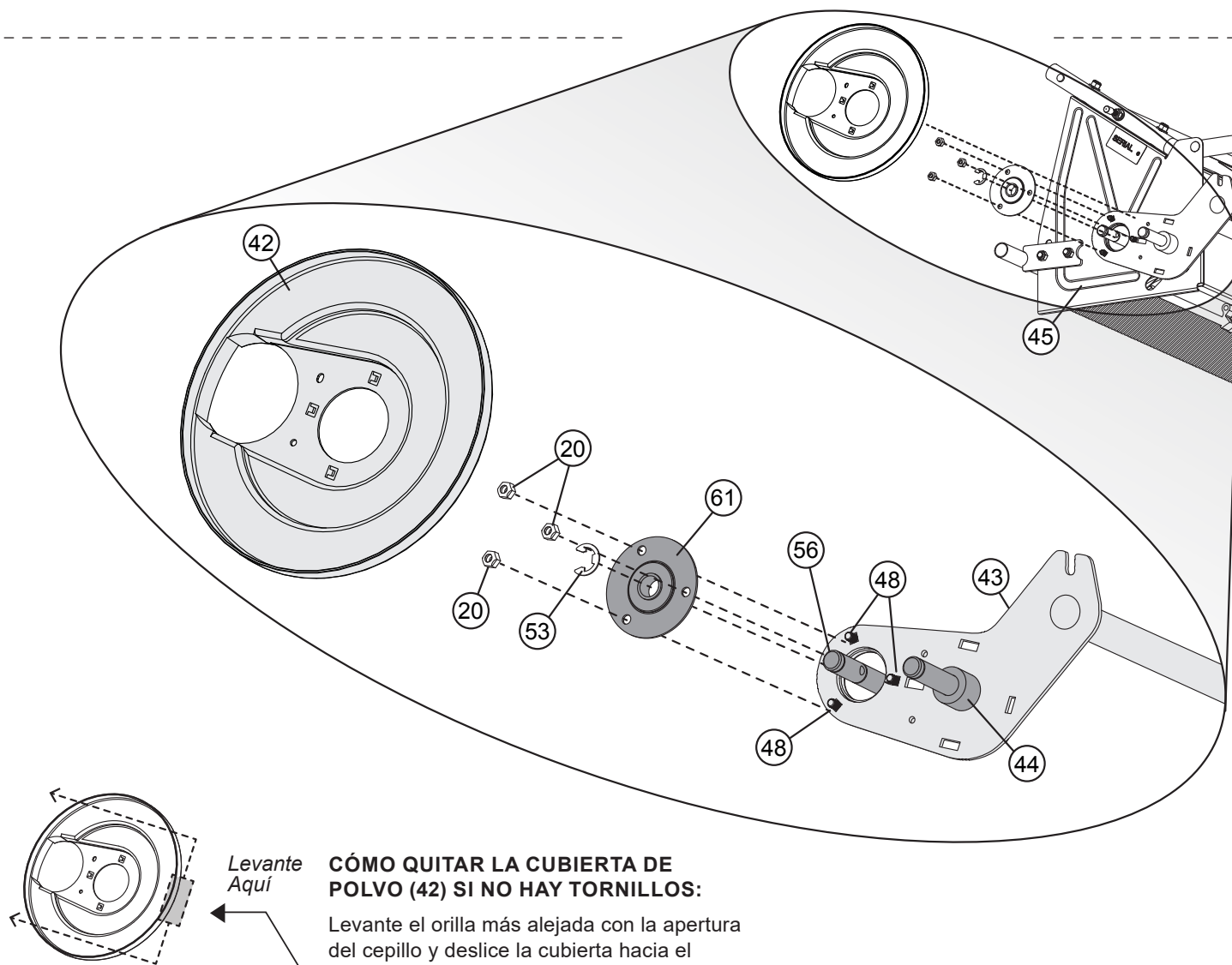

Levante Aquí

CÓMO QUITAR LA CUBIERTA DE POLVO (42) SI NO HAY TORNILLOS:

Levante el orilla más alejada con la apertura del cepillo y deslice la cubierta hacia el cepillo hacia el eje (56).

REF	PART NO.	DESCRIPTION	QTY	REF	PART NO.	DESCRIPTION	QTY
20	B-1673P	Tuerca; de seguridad, 1/4"	10	49	50M0624P	Pasador de aletas; 3/16" x 1-1/2"	4
42	1008955	Cubierta para polvo	2	53	F-577	Anillo E, 5/8"	2
43	1008957-06	Pivote inferior	1	56	1019216-01	Eje de la escobilla	1
44	1018931-01	Eje de rueda	2	61	R-2289SER	Retén del cojinete	2
45	1008986-06SER	Alojamiento de la escobilla	1	62	R-2320	Anillo; de retención externo, 5/8"	2
48	11M0808P	Perno de cabeza redonda 1/4" x 1/2"	6	63	1008098	Pasador, chaveta pequeño	4

MANTENIMIENTO

CUBIERTA PARA POLVO Y RETÉN DEL COJINETE

ENSAMBLAJE Y LUBRICACIÓN :

Si el Retén del cojinete (61) ha sido removido, continúe con el Paso 1. Si el Retén del cojinete (61) no ha sido removido, comience en el Paso 5.

1. Inserte el Retén del cojinete (61) nuevo en el Eje de la escobilla (56). El Retén del cojinete (61) debe encajar a nivel del platillo lateral del Pivote inferior (43) con el ala del Retén del cojinete (61) adentro del orificio del platillo lateral del Pivote inferior (43) y el orificio en el Alojamiento de la escobilla (45). *NOTA: Tenga cuidado al ensamblar el nuevo Retén del cojinete (61) para que los Pernos de cabeza redonda (48) permanezcan en el platillo lateral del Pivote inferior (43).*
2. Ensamble las tres Tuercas de seguridad (20) y asegure el Retén del cojinete (61). Ajuste las tres Tuercas de seguridad (20).
3. Coloque a presión el Anillo-E (53) en su lugar en el Eje de la escobilla (56). Nota: asegúrese de que el Anillo-E esté encastrado por completo en la ranura del Eje de la escobilla (56).
4. Monte la Cubierta para polvo (42) al platillo lateral del Pivote inferior (43) con los Tornillos roscadores (63).
5. Aplique WD40, aceite 3 en 1 u otro lubricante liviano similar directamente en la parte interna del orificio del Pasador de espiga.
6. Vuelva a colocar la Arandela plana grande (58) en el Eje de la escobilla (56) hasta que toque el Retén del cojinete (61).
7. Gire el Eje de la escobilla (56) hasta que el orificio del Pasador de espiga esté horizontal al suelo.
8. Aplique WD40, aceite 3 en 1 u otro lubricante liviano similar en el Pasador de espiga (57) e insértelo en el orificio del Pasador de espiga en el Eje de la escobilla (56). *NOTA: centre el Pasador de espiga (57) para que quede un tramo similar a ambas partes del Eje de la escobilla (56).*
9. Inserte el Piñón de mando (65) en el Eje de la escobilla hasta que toque la Arandela plana grande (58). *NOTA: El Pasador de espiga (57) estará ahora dentro del Piñón de mando (65).*
10. Inserte la Arandela plana (59) sobre el Eje de la escobilla (56) y dentro de la hendidura del Piñón de mando (65).
11. Ensamble el Anillo del retén (62) en el Eje de la escobilla (56). Asegúrese de que el Anillo de retén (62) esté encastrado por completo en la ranura del Eje de la escobilla (56).
12. Si fue removido, vuelva a colocar el Eje de la rueda (44) de la parte interna del Alojamiento de la escobilla (45).
13. Aplique una capa ligera de grasa/aceite para propósitos múltiples al Eje de la rueda (44).
14. Inserte la Rueda (46) en el Eje de la rueda (44) mientras sostiene el Eje de la rueda (44) desde la parte interna del Alojamiento de la escobilla (45).
NOTA: es posible que deba girar la rueda levemente para encastrar el engranaje de la Rueda con el engranaje del Piñón de mando.
15. Reemplace el buje de la máquina (50) e inserte el pasador de chaveta (63) en su lugar en el eje de la rueda (44).
Repita el procedimiento para el mantenimiento del Engranaje de mando y la Rueda del lado izquierdo.

SERVICIO

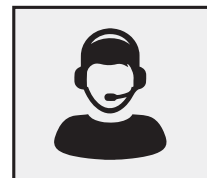

LA CALIDAD CONTINÚA CON UN SERVICIO DE CALIDAD

Si tiene preguntas sobre la instalación, le faltan piezas o necesita piezas de repuesto, ¡no vuelva a la tienda!

Busque el número de serie y el número de modelo de su producto, luego póngase en contacto con nuestro departamento de Atención al Cliente:



En Norteamérica y Canadá,
Llame Gratis: **877-728-8224**



Chatear en línea: **www.brinly.com**



Correo Electrónico:
customerservice@brinly.com

EN LÍNEA

BRINLY.COM

Información adicional y videos están disponibles en nuestro sitio web. Visite la URL anterior O escanee este código QR.

LS2-42BH1-S





GARANTÍA LIMITADA DEL FABRICANTE PARA ACCESORIOS PULL BEHIND DE BRINLY

La garantía limitada a continuación ha sido establecida por Brinly-Hardy Company con respecto a los productos nuevos comprados y usados en los Estados Unidos, sus territorios y posesiones.

Brinly Hardy Company brinda una garantía de los productos mencionados a continuación contra defectos de materiales y fabricación y, a su criterio, reparará o reemplazará, sin costo alguno, toda pieza con defectos de materiales o fabricación. Esta garantía limitada solo se aplicará si este producto ha sido armado, utilizado y ha recibido mantenimiento de acuerdo con el manual de funcionamiento provisto con el producto, y no ha sido sujeto a maltrato, abuso, uso comercial, negligencia, accidente, mantenimiento inadecuado, modificación, vandalismo, robo, fuego, agua, ni daño ocasionado por otro peligro o desastre natural.

El desgaste normal de sus piezas o componentes está sujeto a los siguientes términos: el producto estará cubierto contra todo desgaste normal de partes o falla de componentes por un período de 90 días.

Reemplazaremos toda parte que se encuentre defectuosa dentro del período de garantía sin costo. Nuestra obligación en esta garantía se limita expresamente al reemplazo o la reparación, según nuestro criterio, de las partes que presenten defectos de materiales o fabricación.

CÓMO OBTENER SERVICIO: Los reemplazos de partes cubiertas por la garantía están disponibles, SOLO CON EL COMPROBANTE DE COMPRA, en nuestro Departamento de Atención al Cliente de Accesorios Pull Behind. Llame al 877-728-8224.

Esta garantía limitada no ofrece cobertura en los siguientes casos:

- a) Artículos de mantenimiento rutinario tales como lubricantes y filtros.
- b) Deterioro normal del acabado exterior debido al uso o a la exposición.
- c) Cargos de transporte o trabajo.
- d) La garantía no incluye el uso de alquiler.

Ninguna otra garantía, como alguna garantía implícita de comerciabilidad o idoneidad para un propósito particular, se aplica después del período vigente de garantía escrita expresa mencionada con respecto a las partes que se identifican a continuación. Ninguna otra garantía expresa, sea escrita u oral, excepto como se menciona anteriormente, otorgada por cualquier persona o entidad, como un distribuidor o minorista, con respecto a cualquier producto, obligará a Brinly-Hardy Co.

Durante el período de garantía, la única solución es la reparación o el reemplazo de la parte como se estipula anteriormente.

Las disposiciones, como se expresan en esta garantía, brindan la única y exclusiva solución emanada de la venta. Brinly-Hardy Co. no será responsable por pérdidas o daños incidentales o indirectos, incluidos, entre otros, los gastos ocasionados por los servicios de cuidado del césped o los gastos de alquiler para reemplazar temporalmente el producto garantizado.

Algunos estados no permiten la exclusión o limitación de daños incidentales o indirectos, o limitaciones sobre el período de duración de una garantía implícita, de manera que las exclusiones o limitaciones anteriores podrían no aplicarse en su caso.

Durante el período de garantía, la única solución es el reemplazo de la parte. En ningún caso la recuperación de cualquier tipo será superior al monto del precio de compra del producto vendido. La modificación de las características de seguridad del producto invalidará esta garantía. Usted asume el riesgo y la obligación por la pérdida, daño, o lesión a su persona y a su propiedad o a terceros y su propiedad que surjan a raíz del mal uso y la incapacidad para usar este producto.

Esta garantía limitada no se extenderá a nadie distinto al comprador original o a la persona para quien fue adquirida como un regalo.

CÓMO SE RELACIONA LA LEY ESTATAL CON ESTA GARANTÍA: Esta garantía limitada le otorga a usted derechos legales específicos y usted podría tener también otros derechos que varían de un estado a otro.

IMPORTANTE: El período de garantía indicado a continuación empieza con el COMPROBANTE DE COMPRA. Sin el comprobante de compra, el período de garantía empieza desde la fecha de fabricación determinada por el número de serie de fabricación.

PERÍODO DE GARANTÍA: El período de garantía del producto que se muestra en este manual es el siguiente: Piezas del marco de acero: 2 años. Los neumáticos, el sistema motriz y las ruedas son piezas con desgaste normal por uso: 90 días.